



**QUEM PÕE
NA BALANÇA,
ESCOLHE PRIX.**

**CATÁLOGO
DE PRODUTOS
E SERVIÇOS**

toledobrasil.com



Toledo do Brasil
Indústria de Balanças Ltda.

SOBRE A EMPRESA



A **Toledo do Brasil Indústria de Balanças Ltda.** é líder na área de pesagem no país. Sua missão é construir relacionamentos de longo prazo, tendo como base a ética profissional. Está comprometida com o sucesso de cada um de seus clientes, pois acredita que o crescimento deles também será seu e de seus colaboradores.

ESTRUTURA

Possui **uma fábrica** em São Bernardo do Campo - SP, **20 filiais** nas principais cidades do país e mais de **1.300 colaboradores**, dos quais mais de 370 são técnicos próprios que atuam em todo o Brasil. Além disso possui uma rede com **mais de 2000 revendedores e assistências técnicas autorizadas**.

PESQUISA E DESENVOLVIMENTO

A Toledo do Brasil **investe 4,5%** de seu faturamento líquido anual em pesquisa e desenvolvimento. Tecnologias disponíveis no mercado internacional são consolidadas com a experiência de um grupo de **mais de 90 engenheiros e técnicos especializados**.

SOLUÇÕES

Com expertise adquirida ao longo de décadas, a Toledo do Brasil oferece amplas soluções para problemas simples ou complexos de pesagem, manuseio de materiais e de peso cubado, além de uma completa linha para aplicações estáticas ou dinâmicas, pesando desde décimos de miligramas até centenas de toneladas para os mais diversos mercados. Essas soluções são compostas por **hardwares, softwares e serviços** com padrões internacionais de qualidade. A empresa também disponibiliza uma completa linha de fatiadores de frios e etiquetas eletrônicas.

MERCADOS

A Toledo do Brasil atende aos segmentos de indústria, agronegócio, transporte e logística, varejo e atacado, empresas de engenharia, saúde e educação.

TOLEDO DO BRASIL E PRIX

Prix é uma marca registrada da Toledo do Brasil Indústria de Balanças Ltda. e tem sido **utilizada desde 1986** em centenas de milhares de produtos do mercado varejista. Nos últimos anos foi incorporada nas soluções industriais de exportação e de serviços.

A marca **Prix representa a evolução** da empresa, que investe continuamente para atender às necessidades de cada um de seus clientes.



Prix 7T

A balança mais tecnológica
para o varejo.

ESPECIFICAÇÕES TÉCNICAS:

- Multi interval - tripla faixa de pesagem (6/15/32 kg x 2/5/10 g);
- Comunicação Ethernet e WLAN;
- Integração com o MGV 7 e MGV Cloud;
- Capacidade de memória: até 100.000 itens.

PRINCIPAIS BENEFÍCIOS



Tela touch screen com interface intuitiva;



Exibição de imagens e vídeos no display do consumidor, proporcionando ações comerciais e impulsionando as vendas;



Reconhecimento de itens por voz ou câmera, aumentando a vida útil do teclado e reduzindo filas;



Câmera para reconhecimento facial do operador, evitando desvios e fraudes;



Operação de autoatendimento, oferecendo uma experiência de compra diferenciada;



Aumento de produção devido ao novo conjunto do mecanismo impressor, mais ágil e robusto.



Prix 6i

A balança de autoatendimento
para o varejo.

ESPECIFICAÇÕES TÉCNICAS:

- Dupla faixa de pesagem (6/15 kg x 2/5 g);
- Comunicação Ethernet e WLAN;
- Integração com o MGV 7 e MGV Cloud;
- Capacidade de memória: até 20.000 itens.

PRINCIPAIS BENEFÍCIOS



Tela touch screen com interface intuitiva;



Exibição de imagens e vídeos no display do consumidor, proporcionando ações comerciais e impulsionando as vendas;



Operação de autoatendimento, oferecendo uma experiência de compra diferenciada;



Flexibilidade na impressão, podendo trabalhar com etiquetas térmicas de tamanhos variados e modelo contínuo, contribuindo para sustentabilidade;



Design moderno, trazendo elegância para o estabelecimento;



Indicada para utilização em balcões de atendimentos e ilhas de self checkout, possibilitando versatilidade de operação.



Prix 6

A balança ideal para balcões de atendimento no varejo.

ESPECIFICAÇÕES TÉCNICAS:

- Multi interval - tripla faixa de pesagem (6/15/32 kg x 2/5/10 g);
- Comunicação Ethernet e WLAN;
- Integração com o MGV 7 e MGV Cloud;
- Capacidade de memória: até 20.000 itens.

PRINCIPAIS BENEFÍCIOS



Display de vácuo fluorescente para o operador, proporcionando alta visibilidade independente do ângulo de visão;



Exibição de imagens e mensagens promocionais no display do consumidor, proporcionando ações comerciais para impulsionar as vendas;



Alta velocidade de operação e comunicação, fornecendo agilidade ao estabelecimento comercial;



Flexibilidade na impressão, podendo trabalhar com etiquetas térmicas de tamanhos variados e modelo contínuo, contribuindo para sustentabilidade;



Possibilidade de cadastro de até 180 itens para acesso rápido via teclado, otimizando a pesagem;



Indicada para utilização em balcões de atendimentos e áreas com alto volume de produção, possibilitando versatilidade de operação.



Prix 5 Plus

A balança ideal para áreas de produção para o varejo.

ESPECIFICAÇÕES TÉCNICAS:

- Multi interval - tripla faixa de pesagem (6/15/32 kg x 2/5/10 g);
- Comunicação Ethernet e WLAN;
- Integração com o MGV 7 e MGV Cloud;
- Capacidade de memória: até 5.500 itens.

PRINCIPAIS BENEFÍCIOS



Display de vácuo fluorescente para o operador e o consumidor, proporcionando alta visibilidade independente do ângulo de visão;



Possibilidade de impressão de códigos 1D e 2D nas etiquetas, impedindo que produtos fora da validade sejam comercializados e facilitando a rastreabilidade das mercadorias;



Controle e gestão de operadores por teclado ou leitor acoplado na porta USB da balança, evitando desvios e fraudes;



Flexibilidade na impressão, podendo trabalhar com etiquetas térmicas de tamanhos variados e modelo contínuo, contribuindo para sustentabilidade;



Possibilidade de cadastro de até 180 itens para acesso rápido via teclado, otimizando a pesagem;



Utilização em balcões de atendimentos e áreas com alto volume de produção, possibilitando versatilidade de operação mais ágil e robusta.



Prix 5W Plus

A balança ideal para recebimento e estoque no varejo.

ESPECIFICAÇÕES TÉCNICAS:

- Dupla faixa de pesagem (150/300 kg x 50/100 g);
- Comunicação Ethernet e WLAN;
- Integração com o MGV 7 e MGV Cloud;
- Capacidade de memória: até 5.500 itens.

PRINCIPAIS BENEFÍCIOS



Eficiência em pesagem de grandes quantidades e tamanhos variados;



Estrutura de aço carbono robusta e prato inox garantem durabilidade e resistência, além de facilitar a higienização;



Conjunto de indicador e impressão operam de forma remota e ergonômica, auxiliando na logística em áreas de movimentação;



Controle e gestão de operadores por teclado ou leitor acoplado na porta USB da balança, evitando desvios e fraudes;



Flexibilidade na impressão, podendo trabalhar com etiquetas térmicas de tamanhos variados e modelo contínuo, contribuindo para sustentabilidade;



Possibilidade de impressão de códigos 1D e 2D nas etiquetas, impedindo que produtos fora da validade sejam comercializados e facilitando a rastreabilidade das mercadorias.



Prix 4 Due

A balança flexível de rotulagem e pesagem para o varejo.

ESPECIFICAÇÕES TÉCNICAS:

- Multi interval - tripla faixa de pesagem (6/15/32 kg x 2/5/10 g);
- Comunicação Ethernet e WLAN;
- Integração com o MGV 7 e MGV Cloud;
- Capacidade de memória: até 4.000 itens.

PRINCIPAIS BENEFÍCIOS



Display LCD na cor azul que proporciona legibilidade das transações mesmo em condições de luz fraca;



Possui uma saída USB para Backup/Restore de dados conectando um pen drive, possibilitando o uso em diversos segmentos comerciais;



Recursos gráficos na impressão como imagens de itens, cabeçalho e rodapé, permitindo a personalização com nome e logomarca do estabelecimento;



Flexibilidade na impressão, podendo trabalhar com etiquetas térmicas de tamanhos variados;



Possibilidade de cadastro de até 180 itens para acesso rápido via teclado, otimizando a pesagem;



O recurso EAN-13 fornecedor possibilita a geração de etiquetas com todas as informações necessárias para a rotulagem de alimentos, incluindo identificação do país de origem e da empresa fabricante.



Prix 4 Uno

A balança compacta de rotulagem e pesagem para o varejo.

ESPECIFICAÇÕES TÉCNICAS:

- Multi interval - tripla faixa de pesagem (6/15/32 kg x 2/5/10 g);
- Comunicação Ethernet e WLAN;
- Integração com o IMGV 7 e MGX Cloud;
- Capacidade de memória: até 2.000 itens.

PRINCIPAIS BENEFÍCIOS



Display LCD na cor azul que proporciona legibilidade das transações mesmo em condições de luz fraca;



Possui uma saída USB para Backup/Restore de dados conectando um pen drive, possibilitando o uso em diversos segmentos comerciais;



Recursos gráficos na impressão como imagens de itens, cabeçalho e rodapé, permitindo a personalização com nome e logomarca do estabelecimento;



Modo Comanda para centralizar as informações de todos os produtos vendidos e o preço total desta compra, permitindo maior economia para o negócio;



Possibilidade de cadastro de até 144 itens para acesso rápido via teclado, otimizando a pesagem;



O recurso EAN-13 fornecedor possibilita a geração de etiquetas com todas as informações necessárias para a rotulagem de alimentos, incluindo identificação do país de origem e da empresa fabricante.



Prix 3 Fit

A balança compacta de rotulagem e pesagem para o varejo.

ESPECIFICAÇÕES TÉCNICAS:

- Multi interval - tripla faixa de pesagem (6/15/32 kg x 2/5/10 g);
- Display LCD alfanumérico com backlight verde;
- Conexão com a impressora IT400M para geração de comandas ou impressão de etiquetas;
- Fonte multivoltagem.

PRINCIPAIS BENEFÍCIOS



Agilidade e simplicidade na pesagem com comunicação rápida via RS232 ou Bluetooth;



Acumulador diário das vendas que permite acompanhamento do volume de produtos vendidos;



Integração com computadores, microterminais e diversos modelos de ECF-PDVs e ECF-MR's;



Bateria interna recarregável de até 167 horas de autonomia;



Ideal para self-service, com memória para armazenar o preço/kg dos produtos e tara do prato.



Prix 3 Plus

Balança computadorizada para agilizar o processo de pesagem e precificação em estabelecimentos comerciais.

ESPECIFICAÇÕES TÉCNICAS:

- Multi interval - tripla faixa de pesagem (6/15/32 kg x 2/5/10 g);
- Display LCD alfanumérico com backlight verde;
- Conexão com a impressora IT400M para geração de comandas ou impressão de etiquetas.
- Permite cadastrar até duas datas, para a produção e validade dos produtos.

PRINCIPAIS BENEFÍCIOS



Prato de pesagem maior para melhor acomodação dos produtos;



Agilidade na pesagem com comunicação rápida via RS232 ou Bluetooth;



Acumulador diário das vendas que permite acompanhamento do volume de produtos vendidos;



Integração com computadores, microterminais e diversos modelos de ECF-PDVs e ECF-MRS;



Bateria interna recarregável de até 490 horas de autonomia;



Ideal para self-service, com memória para armazenar o preço/kg dos produtos e tara do prato.



IT400M

Impressora térmica com memória para o pequeno varejo.

ESPECIFICAÇÕES TÉCNICAS:

- Impressora de método de impressão direta;
- Led indicativo de status;
- Geração de impressões com até duas datas, informações de peso líquido, tara, linhas de receita e tabela nutricional;
- Permite visualizar o rolo de etiquetas sem necessidade de abrir o produto.

PRINCIPAIS BENEFÍCIOS



Comunicação USB e conexão com MGV 7, permite utilizar os cadastros de produtos de forma rápida e confiável, agilizando o processo operacional;



Memória interna para armazenamento de até 2.000 itens;



Integração com as balanças 3 Fit e 3 Plus torna simples a experiência de pesagem e rotulagem com impressão imediata das informações de pesagem;



Diversos layouts, o que possibilita ao cliente selecionar o mais adequado a sua necessidade, alinhando à identidade visual da empresa e proporcionando uma apresentação mais profissional aos clientes;



Capacidade de gerar comandas para restaurantes, o que facilita o controle de pedidos e a agilidade no atendimento, melhorando a experiência dos clientes e otimizando o trabalho dos funcionários;



Velocidade de impressão de 152 mm/s e método de impressão térmica direta, proporcionando uma impressão rápida e nítida.



BC200W

Balança computadorizada à prova d'água, robusta e altamente funcional.

ESPECIFICAÇÕES TÉCNICAS:

- Capacidade: 32 kg x 10 g;
- Display LCD com backlight azul;
- Função de pré-empacotamento para manter o preço entre pesagens.

PRINCIPAIS BENEFÍCIOS



Resistência à água com grau de proteção IPX7 permitindo que seja lavada diretamente, o que é especialmente vantajoso em ambientes onde a higiene é essencial;



A bateria interna recarregável possui autonomia de até 800 horas, garantindo longos períodos de uso;



A resistência à água e a construção robusta tornam essa balança adequada para operar em ambientes com condições adversas, como locais úmidos, cozinhas industriais, mercados de peixe e outros setores que exigem equipamentos duráveis;



Balança intuitiva e simples de utilizar, facilitando a operação para o usuário, tornando a operação mais simples e direta.



8217 Checkout

A balança para pesagem e conferência diretamente no seu caixa.

ESPECIFICAÇÕES TÉCNICAS:

- Prato Inox;
- Capacidade de 32kg x 5g;
- Comunicação via USB e RS-232C;
- Possui proteção contra agarramentos, impactos e sobrecarga.

PRINCIPAIS BENEFÍCIOS



Oferece uma otimização do processo e com isso uma melhora na produtividade e redução de gastos com etiquetagem no FLV;



Prática, com fácil instalação e totalmente ergonômica devido ao formato compacto;



Proporciona redução de custo devido à sua baixa manutenção;



Possui comunicação direta com o sistema de PDV.



Self Checkout

Solução de conferência para dispositivos de autoatendimento.

ESPECIFICAÇÕES TÉCNICAS:

- Capacidades: 30kg x 5 g; 50 kg x 5 g; 120 kg x 20 g;
- Plataformas em inox com dimensões de: 279 mm (L) x 329 mm (P); 425 mm (L) x 375 (P); 500 mm (L) x 500 mm (P); 600 mm (L) x 300 mm (P);
- Opções com e sem Cobertura da Plataforma;
- Não necessita plano de selagem do INMETRO.

PRINCIPAIS BENEFÍCIOS



Ideal para todos os comércios que utilizam o sistema de autoatendimento;



Garante segurança e confiabilidade no processo de venda sem perder a autonomia do cliente;



Possui perfil construído em aço, atribuindo maior resistência contra impactos;



Ajuda na redução de filas e melhor aproveitamento da mão de obra do estabelecimento.



Magellan 9400i

Balança com leitor biótico horizontal e vertical integrados.

ESPECIFICAÇÕES TÉCNICAS:

- Capacidade: 15kg x 5g;
- Leitura de códigos 1D e 2D;
- Vidro do leitor inferior constituído de safira;
- Prato de pesagem exclusivo e patenteado All-Weighs® que pesa em toda estrutura.

PRINCIPAIS BENEFÍCIOS



Proporciona agilidade no processo de pesagem e leitura do código de barras no mesmo equipamento no PDV;



União entre robustez contra impactos e alta tecnologia em leitura de códigos;



Garantia de pesagem até mesmo de produtos que ultrapassem a dimensão da área de pesagem por possuir prato com extensão à parte superior do leitor;



Leitura dinâmica que permite obter o código de barras de até 5 lados do produto na leitura de códigos 1D e 2D, trazendo agilidade e reduzindo filas.



Prix Formati

Modeladora de hambúrgueres com alta qualidade.

ESPECIFICAÇÕES TÉCNICAS:

- Equipamento em aço inoxidável;
- Proteção IP54;
- Capacidade de 10kg ou 20kg;
- Sistema de segurança com sensores.

PRINCIPAIS BENEFÍCIOS



Padronização no peso dos hambúrgueres para atender demandas de mercado;



Fácil manuseio e eficiência operacional, produzindo até 7200 hambúrgueres por hora (varia de acordo com o molde e modelo escolhido);



Desmontagem prática para higienização;



Não necessita de mão de obra especializada;



Versatilidade nos moldes, proporcionando opções variadas de tamanho e aplicações;



Máquina produzida com material de alta qualidade, atendendo as normas vigentes.



Prix Versatile

Fatiador de peito de frango de alta precisão e qualidade.

ESPECIFICAÇÕES TÉCNICAS:

- Equipamento em aço inoxidável;
- NR12;
- Opção de 2, 3 ou 4 lâminas;
- Sistema de segurança com sensores.

PRINCIPAIS BENEFÍCIOS



Padronização e qualidade nas fatias de peito de frango;



Fácil manuseio e eficiência operacional com velocidade de produção de 5 a 8 peitos por minuto;



Sem desperdício com aproveitamento total do peito;



Desmontagem prática para higienização;



Não necessita de mão de obra especializada;



Máquina produzida com material de alta qualidade, atendendo normas de vigilância.



Mezzo 300S

Fatiador compacto semiautomático com lâmina de 300mm.

ESPECIFICAÇÕES TÉCNICAS:

- Lâmina de 300mm em aço inox de alta durabilidade;
- Equipamento certificado de acordo com a legislação vigente;
- Corpo em alumínio anodizado e aço inox;
- Movimento semiautomático.

PRINCIPAIS BENEFÍCIOS



Movimentação rápida e suave durante o corte, reduzindo filas no balcão de atendimento;



Fácil regulagem e ajuste das fatias de acordo com a demanda do cliente;



Ergonômico, de perfil baixo, facilitando o manuseio e operação, reduzindo turnover;



Superfície com cantos arredondados que auxiliam a limpeza e diminuem o risco de contaminação;



Afiador integrado ao equipamento, reduzindo longas paradas para afiação da lâmina;



Máquina compacta que se encaixa em diversos padrões de balcão.



Mezzo 300 AS

Fatiador compacto semiautomático com lâmina de 300mm.

ESPECIFICAÇÕES TÉCNICAS:

- Lâmina de 300mm em aço inox de alta durabilidade;
- Equipamento certificado de acordo com a legislação vigente;
- Corpo em alumínio anodizado e aço inox;
- Movimento semiautomático e automático de até 40 fatias/minuto.

PRINCIPAIS BENEFÍCIOS



Movimentação rápida, aumentando a produção de pré-embalados;



Prato espaçoso que facilita a produção de bandejas;



Máquina versátil, podendo ser utilizada no balcão de atendimento ou nas áreas de preparação;



Ergonômico, de perfil baixo, facilitando o manuseio e operação, reduzindo turnover;



Superfície com cantos arredondados que auxiliam a limpeza e diminuem o risco de contaminação;



Afiador integrado ao equipamento, reduzindo longas paradas para afiação da lâmina.



Supremo 350S

Fatiador compacto semiautomático com lâmina de 350mm.

ESPECIFICAÇÕES TÉCNICAS:

- Lâmina de 350mm em aço inox de alta durabilidade;
- Equipamento certificado de acordo com a legislação vigente;
- Corpo em alumínio anodizado e aço inox;
- Movimento semiautomático.

PRINCIPAIS BENEFÍCIOS



Movimentação rápida e suave durante o corte, reduzindo filas no balcão de atendimento;



Fácil regulagem e ajuste das fatias de acordo com a demanda do cliente;



Ergonômico, de perfil baixo, facilitando o manuseio e operação, reduzindo turnover;



Superfície com cantos arredondados que auxiliam a limpeza e diminuem o risco de contaminação;



Afiador integrado ao equipamento, reduzindo longas paradas para afiação da lâmina;



Máquina compacta que se encaixa em diversos padrões de balcão.



Supremo 350A

Fatiador automático com lâmina de 350mm.

ESPECIFICAÇÕES TÉCNICAS:

- Lâmina de 350mm em aço inox de alta durabilidade;
- Equipamento certificado de acordo com a legislação vigente;
- Corpo em alumínio anodizado e aço inox;
- Movimento automático de até 40 fatias/minuto.

PRINCIPAIS BENEFÍCIOS



Movimentação rápida, aumentando a produção de pré-embalados;



Prato espaçoso que facilita a produção de bandejas;



Máquina versátil, podendo ser utilizada no balcão de atendimento ou nas áreas de preparação;



Ergonômico, de perfil baixo, facilitando o manuseio e operação, reduzindo turnover;



Superfície com cantos arredondados que auxiliam a limpeza e diminuem o risco de contaminação;



Afiador integrado ao equipamento reduzindo longas paradas para afiação da lâmina.



Veloce 350A

Fatiador automático com
lâmina de 350 mm

ESPECIFICAÇÕES TÉCNICAS:

- Lâmina de 350mm em aço inox de alta durabilidade;
- Equipamento certificado de acordo com a legislação vigente;
- Movimento automático de até 60 fatias/minuto;
- Seleção da quantidade em até 99 fatias;
- 3 cursos de movimentação do carro e 10 níveis de velocidade.

PRINCIPAIS BENEFÍCIOS



Afiador integrado ao equipamento, reduzindo longas paradas para afiação da lâmina;



Movimentação automática de corte com sistema de correia, diminuindo manutenções;



Controle de curso e velocidade do carro, aumentando a produção de acordo com o tamanho da peça a ser fatiada;



Painel touch com seleção de quantidade de fatias, padronizando a produção de pré-embalados;



Superfície com cantos arredondados que facilitam a limpeza e diminuem o risco de contaminação;



Alavanca de elevação que auxilia na limpeza do fatiador e do balcão.



Fillete 350S

Fatiador de carnes compacto e
semiautomático com lâmina de 350mm.

ESPECIFICAÇÕES TÉCNICAS:

- Lâmina de 350mm em aço inox de alta durabilidade;
- Equipamento certificado de acordo com a legislação vigente;
- Corpo em alumínio anodizado e aço inox;
- Movimento semiautomático.

PRINCIPAIS BENEFÍCIOS



Movimentação rápida e suave durante o corte de carnes sem necessidade de mão de obra específica;



Fácil regulagem e ajuste das fatias, podendo fracionar desde um fino carpaccio até um bife ancho;



Ergonômico, de perfil baixo, facilitando o manuseio e operação, reduzindo turnover;



Superfície com cantos arredondados que auxiliam na limpeza e diminuem o risco de contaminação;



Afiador integrado ao equipamento, reduzindo longas paradas para afiação da lâmina;



Máquina compacta que se encaixa em diversos padrões de balcão.



Agile 300S

O fatiador de frios pensado para o varejo de pequeno porte.

ESPECIFICAÇÕES TÉCNICAS:

- Lâmina de 300mm em aço inox de alta durabilidade;
- Equipamento certificado de acordo com a legislação vigente;
- Abertura máxima de corte em 15mm;
- Motor com potência de 0,42kW.

PRINCIPAIS BENEFÍCIOS



Equipamento desenvolvido para redução de filas no balcão de atendimento;



Fácil regulagem e ajuste das fatias de acordo com a demanda do cliente;



Ergonômico, de perfil baixo, facilitando o manuseio e operação, reduzindo turnover;



Superfície com cantos arredondados que auxiliam na limpeza e diminuem o risco de contaminação;



Afiador integrado ao equipamento, reduzindo longas paradas para afiação da lâmina;



Máquina compacta que se encaixa em diversos padrões de balcão.



Linha Prix Vac

Balança com atuação em ambientes comerciais e industriais com funções de pesagem e classificação.

ESPECIFICAÇÕES TÉCNICAS:

- Modelos com 1 ou 2 barras de selagem;
- Modelos com atmosfera modificada;
- Versão bancada;
- Diversos tamanhos;
- Bomba nacional ou busch.

PRINCIPAIS BENEFÍCIOS



Interface intuitiva e controle simples, facilitando o uso por qualquer operador;



Alimentos duram mais, reduzindo desperdício;



Linha ergonômica e design atrativo;



Fácil de limpar e de higienizar;



Possibilita a personalização de porções;



Protege os alimentos contra umidade, poeira e contaminantes.



2098 e 2098C

Balança com atuação em ambientes comerciais e industriais com funções de pesagem, contagem e classificação.

ESPECIFICAÇÕES TÉCNICAS:

- Capacidade: 32 kg x 5 g; 60 kg x 10 g; 120 kg x 20 g; 300 kg x 50 g;
- Plataforma em aço inoxidável;
- Display com backlight azul e verde;
- Versão com bateria interna recarregável com autonomia de até 150 horas.

PRINCIPAIS BENEFÍCIOS



Função de pesagem, contagem e classificação com indicações visuais no display;



Possui as mais variadas funções de tara: manual, automática após estabilização do recipiente e tara sucessiva;



Fácil visualização dos acumuladores de peso, quantidade de peças e número de transações efetuadas;



Permite associar na impressão dos dados um numerador consecutivo de 6 dígitos para identificar/controlar as transações;



Teclado robusto e de simples operação;



Possui filtros de pesagem que possibilitam a operação nos mais variados locais de instalação.



2099

Balança robusta de piso e bancada, versátil nas dimensões das plataformas.

ESPECIFICAÇÕES TÉCNICAS:

- 135 horas de autonomia da bateria;
- Com coluna ou indicação remota;
- Plataforma em aço inox;
- Capacidade: 120 kg x 20g; 300 kg x 50g.

PRINCIPAIS BENEFÍCIOS



Teclado robusto e de fácil operação;



Display LCD de 7 dígitos com backlight de fácil visualização;



Solução projetada para etapas de recebimento, expedição, almoxarifado e produção;



Diversas operações com tara incluindo o armazenamento de 5 valores que garante agilidade na operação;



Saída de dados RS232 para comunicação com impressoras e computadores.



2124

Solução portátil para conferência de cargas.

ESPECIFICAÇÕES TÉCNICAS:

- Capacidades: 100 kg x 20 g; 250 kg x 50 g; 500 kg x 100 g;
- Montagem do indicador em versão coluna ou mesa;
- Plataforma disponível na versão carbono ou inox;
- Ampla plataforma de pesagem de 498 x 714mm.

PRINCIPAIS BENEFÍCIOS



Estrutura robusta para instalação nos mais variados locais de operação;



Sistema de pesagem construído em formato de alavancas projetado para uso contínuo da pesagem;



Balança eletrônica portátil com rodas para fácil movimentação;



Funções de contagem de peças, comparação e classificação com indicações visuais;



A depender do módulo indicador, dispõe de funções de contagem de peças e transações e inserção de código para identificação das pesagens.



2114

Balança estimadora de peso para uso em seções de FLV, grãos e peixes.

ESPECIFICAÇÕES TÉCNICAS:

- Capacidade: 15 kg x 20 g;
- Prato em aço inoxidável;
- Mostrador analógico.

PRINCIPAIS BENEFÍCIOS



Economia ecológica, pois dispensa o uso de energia elétrica;



Balança totalmente mecânica que traz simplicidade e rapidez nas pesagens;



Prato removível facilitando a higienização;



Design sofisticado e acabamento de alta qualidade;



Ganho de espaço devido à pesagem suspensa.



2095

Balança de bancada flexível, simples e segura.

ESPECIFICAÇÕES TÉCNICAS:

- Interfaces de comunicação USB e RS-232;
- Capacidade: 3 kg x 0,5 g; 6 kg x 1 g; 12 kg x 2 g; 32 kg x 5 g;
- Limpeza automática de tara;
- Display de LCD com dígitos de 15mm.

PRINCIPAIS BENEFÍCIOS



Projetada para as operações de conferência, recebimento, expedição, almoxarifado;



Envio automático de dados pela porta USB ou serial, trazendo agilidade operacional;



Opção com indicador TI400P, tornando-se uma balança pesadora, contadora, classificadora ou comparadora;



Versatilidade na instalação do indicador que pode estar montado na base ou coluna.



9094 Plus

A balança para conferência de peso que proporciona segurança, agilidade e operação simplificada.

ESPECIFICAÇÕES TÉCNICAS:

- Dois displays de cristal líquido com backlight.
- Tripla faixa de pesagem nas capacidades de (6/15/32 kg x 2/5/10 g) e (3/6/15 kg x 1/2/5 g);
- Interligação com computadores, microterminais e ECF-PDV's, ECF-MR's.

PRINCIPAIS BENEFÍCIOS



Função de tara sucessiva ideal para produção de receitas;



Compacta e com design moderno que se encaixa em qualquer ambiente;



Prato de pesagem espaçoso e de fácil higienização;



Bateria interna recarregável de até 480 horas com desligamento automático para economia de bateria.



9098C e 9098CT

Controle total da pesagem, verificação e contagem, proporcionando praticidade e precisão.

ESPECIFICAÇÕES TÉCNICAS:

- Material: plástico ABS injetado (cor preta);
- Conectividade:
 - 9098C: RS-223;
 - 9098CT: RS-232, Ethernet e WLAN;
- Filtros digitais com 45 níveis para ambientes sujeitos a vibrações;
- O terminal pode ser usado na mesa (bancada) ou na parede com o uso do kit parede (opcional).

PRINCIPAIS BENEFÍCIOS



Operação: modos de pesagem, contagem e comparação (sobra-falta);



Bateria(opcional): ambos os terminais permitem o uso do opcional com autonomia de 75 horas;



Interação com o terminal: os terminais têm teclas intuitivas, facilitando o manuseio no momento da operação;



Comunicação: contém protocolos de comunicação com PC e impressoras.



T1200

Indicador portátil destinado para soluções de pesagem de uso geral.

ESPECIFICAÇÕES TÉCNICAS:

- Display de cristal líquido com dígitos de 22 mm de altura;
- Backlight na cor verde;
- Capacidade de pesagem de até 6.000 incrementos;
- Autonomia da bateria de 60 horas com 4 células e 110 horas com 1 célula.

PRINCIPAIS BENEFÍCIOS



Possibilidade de comunicação com diversos protocolos;



Pesagem simples e operação com set point e indicação luminosa do backlight;



Variedade de operações com tara: semiautomática, permanente, sucessiva e predeterminada;



Comunicação com até 4 células.



Tendal 200

Balança suspensa para frigoríficos, açougues e casas de carnes.

ESPECIFICAÇÕES TÉCNICAS:

- Grau de proteção IP-65;
- Capacidade de pesagem: 300kg x 50g;
- Gancho da balança em aço inoxidável;
- Possibilidade de conexão com os terminais de pesagem T1200, T1400P ou 9098CT.

PRINCIPAIS BENEFÍCIOS



Sistema de pesagem suspensa que pesa somente a carne, evitando fraudes durante a conferência do peso;



Indicador com bateria, possibilitando a utilização sem depender da rede elétrica;



Comunicação serial RS232 com diversos protocolos para comunicação com impressoras e microcomputadores;



Estrutura robusta, própria para operação em ambientes agressivos.



Impressor 451

Impressor térmico de etiquetas desenvolvido para atuar em soluções comerciais e industriais.

ESPECIFICAÇÕES TÉCNICAS:

- Comunicação serial RS-232;
- Impressão por transferência térmica;
- Velocidade de impressão de 70mm/s;
- Fonte multivoltagem;
- Vida útil estimada do cabeçote: o cabeçote da impressora é capaz de imprimir até 55 quilômetros (km) de etiquetas.

PRINCIPAIS BENEFÍCIOS



Versatilidade no layout da etiqueta, diversos tamanhos e modelos à escolha do usuário;



Alta velocidade de impressão: conta com uma velocidade de 70 mm/s na impressão de etiquetas;



Luz de alerta: indica término do rolo de etiqueta e eventuais falhas na operação;



Possibilidade de interligação com microcomputadores;



Código de barras nos padrões EAN13, CODE39 ou CODE128;



Protocolo de Comunicação simples.



2096 PP

Balança eletrônica para
pesagem de pessoas.

ESPECIFICAÇÕES TÉCNICAS:

- Comunicação serial RS-232 (opcional);
- Capacidade 200kg x 50g;
- Plataforma e coluna em aço carbono SAE-1020;
- Fonte adaptadora multivoltagem.

PRINCIPAIS BENEFÍCIOS



Superfície de pesagem revestida com borracha antiderrapante proporcionando mais segurança ao usuário durante a pesagem;



Pés niveladores que dão aderência da balança ao piso;



Display LCD com backlight proporcionando melhor visibilidade do peso;



Possibilidade de interligação com microcomputador para transmissão do peso;



Régua antropométrica.



Leitor VSi410

Leitor vertical de códigos
1D e 2D.

ESPECIFICAÇÕES TÉCNICAS:

- Grau de proteção IP45;
- Compatibilidade com Windows, MAC, Linux e Android;
- Host USB ou Serial (opcional);
- Alimentação via USB ou via fonte adaptadora multivoltagem.

PRINCIPAIS BENEFÍCIOS



Leitura de diversos tipos de código de barras 1D e 2D;



Iluminação auxiliar para uma leitura precisa e rápida;



Leitura de códigos direto da tela de celular, cupons etc.;



Entrada auxiliar para leitores de mão.



MGV 7

Solução local para gestão de pesagem.

ESPECIFICAÇÕES TÉCNICAS:

- Comunicação com dispositivos via Ethernet, Wi-Fi ou USB;
- Compatível com sistema operacional Windows;
- Versões PRO e Standard com licenciamento via Cloud Prix;
- Monitor integrado com as balanças, proporcionando uma visão geral do sistema.

PRINCIPAIS BENEFÍCIOS



Gerenciamento on-premise por loja, departamento ou balança, oferecendo mais autonomia;



Ambiente multiusuário (mais de um computador conectado em uma mesma base de dados);



Interface gráfica com foco na experiência do usuário;



Relatórios gerenciais em Excel;



Controle de acesso de usuários proporcionando mais segurança;



Envio de e-mails com estado de atualização das balanças.



MGV Cloud

Solução em nuvem para gestão de serviços e pesagem.

ESPECIFICAÇÕES TÉCNICAS:

- Comunicação com dispositivos via Ethernet ou Wi-Fi;
- Compatível com sistema operacional Windows e Linux;
- Necessário acesso à internet;
- Monitor evoluído proporcionando dados para análise da equipe de TI.

PRINCIPAIS BENEFÍCIOS



Gerenciamento web por loja, departamento ou balança, oferecendo mais autonomia de qualquer local com acesso à internet;



Manutenção preditiva de peças essenciais da balança;



Dashboard para gestão de produção, operacional e manutenção em tempo real;



Atualização automática com novas funcionalidades e correções;



Trabalho colaborativo com níveis de acesso a cada usuário;



Ambiente em nuvem, sem preocupação de hardware e segurança.



MIT

Solução de hardware e software para mídia digital interna local.

ESPECIFICAÇÕES TÉCNICAS:

- Mini PC com sistema operacional Android com conexão HDMI (TV ou monitor);
- Integração com MGTV para manter preços atualizados;
- Software de gestão compatível com sistema operacional Windows;
- Aplicativo de emissão de senhas para totens.

PRINCIPAIS BENEFÍCIOS



Elimina poluição visual de precificação da loja, tornando o ambiente mais agradável;



Influencia o consumidor na decisão de compra;



Auxilia o cliente por meio de divulgação de informações de preços;



Organiza filas com o sistema de senha eletrônica que possui recurso de senha preferencial, atendendo exigência da legislação vigente;



Ferramenta de marketing para divulgação de marcas ou do próprio mercado;



Personalização periódica para feriados ou datas comemorativas.



Etiquetas Eletrônicas de Gôndola

Solução eletrônica para exibição de preços e dados.

ESPECIFICAÇÕES TÉCNICAS:

- Software de gestão local (Pricer Client) ou em nuvem (Pricer Plaza);
- Compatível com sistema operacional Windows e Linux;
- Integração via arquivo texto, text adapter, planilha EXCEL ou API;
- Sistema de comunicação óptica e bidirecional;
- Modelos de etiquetas eletrônicas HD (e-paper) e LCD (segmento).

PRINCIPAIS BENEFÍCIOS



Redução de custos com etiquetas de papel e troca manual, proporcionando agilidade nos processos;



Eliminação de divergência de preços entre checkout e gôndola, evitando multas e reclamações;



Agilidade na atualização de informações/preços em até 20 minutos para uma loja completa;



Personalização de layout de etiquetas com até 4 cores, contribuindo com a identidade visual da loja e campanhas de marketing;



Flash luminoso colorido indicando de forma visual as tarefas na loja como reposição de estoque e ruptura de gôndolas;



Baixa manutenção com bateria de longa duração de até 10 anos.



Linha Prix para pesagem Pecuária

Produtividade otimizada com software integrado, fornecendo informações essenciais para decisões confiáveis na pecuária.

ESPECIFICAÇÕES TÉCNICAS:

- Capacidades de pesagem: 300 kg a 5000 kg;
- Memória: 5 mil registros (MGR4000 Campo); 1 milhão de registros (MGR4000);
- Comunicação: Celular, PC e Impressor;
- Material: aço carbono ou aço inox.

PRINCIPAIS BENEFÍCIOS



Tecnologia e Versatilidade (Modelos: MGR4000, MGR4000 Campo e Prix Rebanho);



Aplicativo APP MGR (MGR-4000 Campo e PRIX Rebanho);



Comunicação com leitores de chips (MGR-4000 e MGR-4000 Campo);



Bateria Interna;



Fácil operação, prática e versátil.

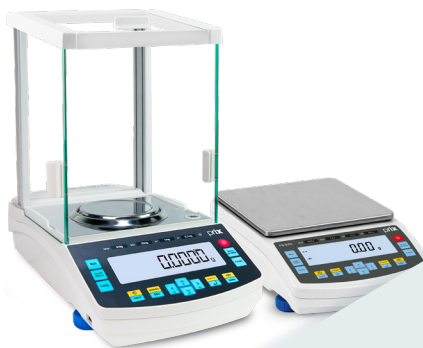

Prix Laboratório AS/PS

Balanças analíticas e de precisão.

ESPECIFICAÇÕES TÉCNICAS:

- Contagem de peças, dosagem, sobre-falta, estatística, pesagem percentual, pesagem por suspensão, totalização, densidade de sólidos e líquidos etc.;
- Transferência de dados diretamente ao computador utilizando um simples cabo USB;
- 4 saídas seriais (2-USB e 2-RS232) + Wifi (opcional);
- Conexão fácil com: computadores; leitores de código de barras; pendrives; teclado de computador;
- Backup/impressão via pendrive;
- Impressão de relatórios e etiquetas personalizadas, sem necessidade de softwares externos;
- Cadastro de usuários com senha;
- Data e hora na impressão.

PRINCIPAIS BENEFÍCIOS



Melhor custo benefício do mercado;



Várias funcionalidades em um único produto;



Customização de acordo com as necessidades;



Segurança na integridade dos dados de pesagem;



Maior número de interfaces de comunicação do mercado;



Simple conectividade com computadores e impressoras;



Plug and play.







Prix HR

Balança industrial de alta capacidade e alta precisão.

ESPECIFICAÇÕES TÉCNICAS:

- Indicador de peso com display gráfico colorido e blindado contra pó e água;
- Permite lavagem com lavadoras de alta pressão;
- Todos os modelos com prato em aço inox;
- Ajuste interno motorizado;
- Célula de carga do tipo monobloco com restauração da força eletromagnética.

PRINCIPAIS BENEFÍCIOS

-  Longa vida útil, mesmo quando utilizada em ambientes agressivos;
-  Projetada para o uso severo da indústria;
-  Altos níveis de repetibilidade, mantendo as características metrológicas por mais tempo;
-  Alto grau de proteção, podendo ser utilizada em ambientes com altos níveis de poeira e umidade;
-  Ideal para ambientes industriais que necessitam de alta capacidade, robustez e alta precisão.







Prix Laboratório MA

Analísadores de umidade

ESPECIFICAÇÕES TÉCNICAS:

- Aquecimento: lâmpada halógena;
- Maior capacidade do mercado: de 50 até 210g;
- Maior resolução do mercado: até 4 casas decimais 0,0001%;
- Faixa de temperatura de até 250°C (maior do mercado);
- 4 Perfis de secagem (padrão, rápido, por etapas e suave);
- Interfaces: 3 saídas seriais (2-USB e 1-RS232) + Wi-Fi de fábrica;
- Impressão de relatórios personalizados;
- Métodos de desligamento: 5 modos automáticos, temporizado, manual e definido pelo usuário.

PRINCIPAIS BENEFÍCIOS

-  Melhor custo-benefício;
-  Modelos com 4 casas decimais (maior resolução do mercado);
-  Operação intuitiva e automática;
-  Maior temperatura de secagem do mercado;
-  Agilidade e confiabilidade nos resultados.



Série PBK/PFK

Balanças industriais de alta capacidade e precisão.

ESPECIFICAÇÕES TÉCNICAS:

- Diversas capacidades: de 3 até 3000kg;
- Célula de carga do tipo monobloco;
- Célula de carga sob o princípio de restauração/ compensação de força eletromagnética;
- Plataformas de aço inoxidável, galvanizado ou aço carbono pintado de preto;
- Disponível com o indicador IND570, totalmente blindado contra pó e água (IP69k);
- Ajuste interno motorizado.

PRINCIPAIS BENEFÍCIOS



Projetadas para atuar em ambientes agressivos;



Permitem instalação sobre o piso e embutida;



Permitem escolher o material de construção da plataforma entre inox, aço carbono ou galvanizado;



Alto grau de proteção, podendo ser utilizadas em ambientes com altos níveis de poeira e umidade.



PE551 e PE551F

Processador estatístico

ESPECIFICAÇÕES TÉCNICAS:

PE551:

- Gera e imprime relatórios estatísticos;
- Ajuda a fazer ajustes no processo para atuar em conformidade com a lei;
- Permite estreitar tolerâncias de forma a minimizar prejuízos;
- Conectado às balanças Pnix Lab, captura dados de peso e gera relatórios estatísticos;
- Algumas informações que são exibidas: número de amostras, amplitude, variância, desvio-padrão, média aritmética, entre outras.

PE551F:

- Traz as principais funcionalidades do PE551 e já vem com os limites predeterminados da USP (Farmacopeia Americana) na sua memória interna.

PRINCIPAIS BENEFÍCIOS



Detecta tendências de desvios na produção;



Minimiza erros no processo, evitando prejuízos;



Fácil conexão com as balanças Pnix Lab.



Pesos e Massas-Padrão

Valores nominais de 1 mg a 2.000 kg.

ESPECIFICAÇÕES TÉCNICAS:

- Ideais para ajustes, calibração ou simples conferência;
- São fabricados conforme a recomendação R-111, da Organização Internacional de Metrologia Legal (OIML), e a portaria 289/2021, publicada pelo Inmetro;
- Possuem baixa permeabilidade magnética;
- Superfície resistente à corrosão;
- Possuem câmaras de ajuste que permitem corrigir erros que possam surgir devido ao desgaste;
- Comercializados individualmente ou em coleções;
- Todos os pesos são fornecidos com certificado de calibração RBC.

PRINCIPAIS BENEFÍCIOS



Confiabilidade (calibrações realizadas por laboratório próprio);



Laboratório acreditado pelo INMETRO na Rede Brasileira de calibração;



Rastreabilidade com padrões nacionais e internacionais.



2090 Bancada

Balança de bancada mais completa do mercado.

ESPECIFICAÇÕES TÉCNICAS:

- Material: aço carbono ou inox;
- Capacidade de pesagem: 10 kg até 300 kg;
- Classe metrológica: Classe III (10.000 divisões);
- Grau de proteção: IP69K .

PRINCIPAIS BENEFÍCIOS



Diversificadas possibilidades de operação (Pesagem Simples, Classificação, Contadora e Comparadora);



Possibilidade de interligação a sistemas automatizados, etiquetadores e impressores;



Fácil leitura, sem erros de interpretação. Software intuitivo e dígitos de ótima visualização;



Maior durabilidade, sem peças móveis sujeitas a desgaste;



Ideal para ambientes úmidos e sujeitos a limpeza constantes (Consulte).

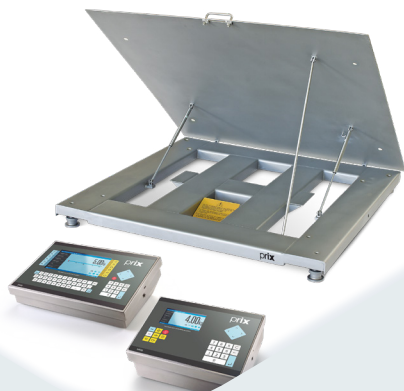

2180 Lava Rápido

Balança para ambientes úmidos, com constantes lavagens.

ESPECIFICAÇÕES TÉCNICAS:

- Capacidade de pesagem: 300 a 3000kg;
- Dimensões: 0,80 m x 0,80m até 1,50 m x 1,50 m;
- Grau de proteção (Plataforma): IP69K;
- Material: aço inox AISI-304.

PRINCIPAIS BENEFÍCIOS



Diversificadas possibilidades de operação (Pesagem Simples, Classificação, Contadora e Comparadora);



Possibilidade de interligação a sistemas automatizados, etiquetadores e impressoras;



Fácil leitura, sem erros de interpretação. Software intuitivo e dígitos de ótima visualização;



Maior durabilidade, sem peças móveis sujeitas a desgaste;



Ideal para ambientes úmidos e sujeitos a limpezas constantes (Consulte).

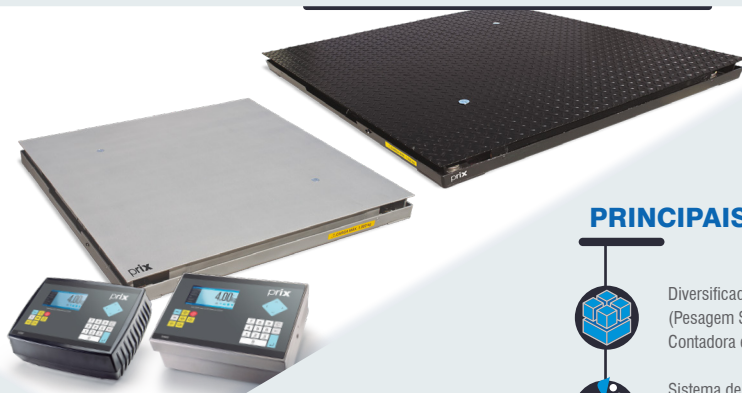

2180 Piso

Balança precisa e versátil, para pesagens de cargas volumosas, cargas depositadas, pallets, transpaleteira, bobinas, entre outros.

ESPECIFICAÇÕES TÉCNICAS:

- Material: aço carbono ou inox AISI-304;
- Capacidade de pesagem: 300 kg até 20.000 kg;
- Design: perfil ultrafino;
- Diferencial: sistema com esferas.

PRINCIPAIS BENEFÍCIOS



Diversificadas possibilidades de operação (Pesagem Simples, Classificação, Contadora e Comparadora);



Sistema de oscilação com esferas e castanhas (evitando desgaste prematuro da célula de carga);



Robustez e durabilidade;



Instalação embutida ou sobre o piso;



Acessórios para customização conforme demanda (Coluna, Cobertura, Esteira de roletes e Rampas de Acesso).



2180 Portátil

Balança projetada para operações de alta performance com precisão e fidelidade em suas pesagens.

ESPECIFICAÇÕES TÉCNICAS:

- Material: aço carbono ou inox AISI-304;
- Capacidade de pesagem: 300 kg até 3000 kg;
- Design: perfil ultrabaixo;
- Diferencial: pés reguláveis.

PRINCIPAIS BENEFÍCIOS



Diversificadas possibilidades de operação (Pesagem Simples, Classificação, Contadora e Comparadora);



Mudança constante de local;



Robustez e durabilidade;



Accessórios para customização conforme demanda (Coluna, Calço de elevação, Kit de embutir, Cobertura, Esteira de roletes e Rampas de Acesso).



2254 Tendal

Ideal para recebimento e expedição de produtos, com tecnologia avançada e alto padrão de qualidade.

ESPECIFICAÇÕES TÉCNICAS:

- Capacidade de pesagem: 300 a 1000kg;
- Temperatura de operação: 0° a 40°C;
- Grau de proteção (Ponte e trilho de pesagem): IP65+IP67;
- Dimensões do trilho: 500 (Nora Automática) e 800 mm (Standard).

PRINCIPAIS BENEFÍCIOS



Atende os padrões metrológicos em vigor;



Maior durabilidade, sem peças móveis sujeitas a desgaste;



Pesagens rápidas, precisas, com estrutura robusta;



Aplicação: instalado em trilho para realizar pesagens de carcaças animais em movimentação durante o processo de cortes (transporte aéreo);



Possibilidade de interligação a sistemas automatizados, etiquetadores e impressoras.



PC-LINK7

DLL – Biblioteca para desenvolvedores.

ESPECIFICAÇÕES TÉCNICAS:

- Quando utilizado com o painel MCA (Módulo de Controle e Automação para balança rodoviária), controla o acionamento e leitura dos I/Os (entradas e saídas) e os dispositivos seriais dos periféricos (sensor, cancela, display remoto e semáforo).

PRINCIPAIS BENEFÍCIOS



O PCLink7 é uma solução composta por DLL e programas auxiliares, que tem como objetivo facilitar a interface com as balanças seriais ou ethernet, estejam elas ligadas diretamente ao computador, em uma rede ethernet ou conectadas a um conversor ethernet.



PC-LINK Cloud

Gerenciamento e armazenamento de dados de pesagem em nuvem e obtenção do peso via Web Service.

ESPECIFICAÇÕES TÉCNICAS:

- Captura das pesagens por interface Web Service utilizando chamadas REST APIs;
- Dados de pesagem salvos em nuvem.

PRINCIPAIS BENEFÍCIOS



Eliminação de servidor local;



Acompanhamento em tempo real das pesagens;



Interface gráfica do usuário, aplicativo;



Descrição gerada automaticamente;



Geração de relatórios de pesagens;



Integração de dados da balança via Web Service.



PL 3000 Paletans

Solução ideal para pesagens de paletes

ESPECIFICAÇÕES TÉCNICAS:

- Material: aço carbono ou inox AISI-304;
- Capacidade de pesagem: 300 kg até 3.000 kg;
- Design: perfil ultrabaixo;
- Diferencial: pés reguláveis;
- Pesagem de paletes padrão nacional e europeu.

PRINCIPAIS BENEFÍCIOS



Economize tempo de operação;



Reduza o manuseio de cargas pesadas e efetue as pesagens no local;



Comunicação com impressoras de etiquetas;



Bateria interna.



PL 3000 BYG

Transpaleteira para rápida e precisa pesagem de paletes no local de armazenamento.

ESPECIFICAÇÕES TÉCNICAS:

- Capacidade de pesagem: 500 e 1000kg;
- Rodízios: Nylon e Nylon revestido de poliuretano;
- Comunicação: Wi-fi, Impressoras, etc.;
- Material: aço carbono pintado de azul;
- Pesagem de paletes padrão nacional e europeu.

PRINCIPAIS BENEFÍCIOS



Economize tempo de operação;



Reduza o manuseio de cargas pesadas e efetue as pesagens no local;



Comunicação com impressoras de etiquetas;



Bateria interna.



TI400 e TI400P

Tecnologia de ponta para pesagem, contagem e classificação precisas em um único terminal

ESPECIFICAÇÕES TÉCNICAS:

- Material:
 - ti400: aço inox AISI-304;
 - ti400P: plástico ABS injetado (cor preta);
- Conectividade: RS-232, Ethernet, USB, WiFi, Bluetooth e mais;
- Grau de Proteção: IP65 (Plástico) e IP69K (Inox);
- Comunicação: diversos protocolos para comunicação com PC, softwares e impressoras.

PRINCIPAIS BENEFÍCIOS



Modos de pesagem, classificação, comparação (Verificação) e contagem. Usual para qualquer tipo de operação;



Possível formatação de etiquetas especiais utilizando a impressora 451;



Podem ser conectados leitores, pendrives, teclados e impressoras;



Emissão de relatórios de diversos tipos: por item, operador, lote etc.;



O terminal conta com uma memória para cadastro de 300 lotes, 1.500 itens, 5 operadores e um histórico de 10 mil operações.



TI500

Indicador para diversos tipos de segmentos, possuindo uma ampla gama de possibilidades para sua utilização e integração com seu sistema.

ESPECIFICAÇÕES TÉCNICAS:

- Classe metrológica: II e III multirange;
- Grau de proteção: IP69K;
- Versões: mesa ou parede;
- Comunicação: Wi-Fi, Ethernet, Bluetooth, etc.

PRINCIPAIS BENEFÍCIOS



Diversificadas possibilidades de operação (Pesagem Simples, Classificação, Contadora e Comparadora);



Facilidade de operação;



Cadastro de Itens, Lotes e Usuários via Cloud Prix;



Diversas possibilidades de conectividade;



Grande capacidade de armazenamento (Lotes, Itens, Operadores, Pesagens, etc.).



2096-H

Balança eletrônica de bancada perfeita para utilização em ambientes hostis.

ESPECIFICAÇÕES TÉCNICAS:

- Classe metrológica: III;
- Grau de proteção: IP69K;
- Comunicação: Ethernet, Serial, Loop etc.;
- Material: aço inox 304.

PRINCIPAIS BENEFÍCIOS



Diversos tipos de operação (pesagem simples, classificação, comparação, etc.);



Ideal para utilização em ambientes sujeitos a vibrações, laváveis e úmidos;



Diversas possibilidades de conectividade;



Facilidade de programação e rapidez nas operações de pesagem;



Visualização intuitiva, com barras gráficas e mostradores.



Balança para Caminhões Prix Inteligente

Pesagem inteligente para todas as cargas. Resistência e precisão em qualquer aplicação.

ESPECIFICAÇÕES TÉCNICAS:

- Material: aço ASTM A572;
- Capacidades: 34 a 300 toneladas;
- Células de carga digitais e inteligentes Prix e PDX;
- Terminais: TI420 e TC420;
- Cabos blindados: preservam a integridade do sinal, protegendo contra interferências eletromagnéticas, umidade e ação de roedores;
- Modelos: sobre o piso, semiembutida ou embutida.

PRINCIPAIS BENEFÍCIOS



Utilizada em transporte de carga, recebimento de sucroalcooleiros, agregados (areia, brita, calcário), mineração, siderurgia, transporte de toras, aterros sanitários, etc.;



Projetada para ser resistente a impactos, proporcionando durabilidade em ambientes severos;



Já vem com projeto de aterramento, contribuindo para a segurança e integridade do sistema;



Células de carga digitais inteligentes, cabos blindados, sistema de proteção contra surtos de tensão, recursos avançados para controle de acesso, segurança da pesagem e automação;



Oferece extrema confiabilidade e maior precisão com seu sistema eletrônico inteligente.



Balança para Caminhões Prix Metálica

Mudando o jogo da pesagem estática.

ESPECIFICAÇÕES TÉCNICAS:

- Versões: 900i e 950i;
- Material: aço ASTM A572;
- Cabo: os cabos de interligação são blindados, resistindo a ambientes agressivos e ação de roedores;
- Modelo: semiembutida ao chão;
- Células de carga digitais e inteligentes Prix e PDX
- Terminais: IND570, IND780, TI420 e TC420.

PRINCIPAIS BENEFÍCIOS



A plataforma é dividida em módulos, facilitando o transporte e instalação;



Redução de despesas com instalação e construção civil, resultando em economia significativa;



Altura reduzida e menor comprimento de rampa: Proporciona facilidade de acesso, especialmente em locais com restrições de espaço;



Células de carga digitais inteligentes, cabos blindados, sistema de proteção contra surtos de tensão, recursos avançados para controle de acesso, segurança da pesagem e automação.



Balança para Caminhões Prix de Pesagem por Eixo

Precisão que economiza, protege os veículos e mantém sua operação no caminho certo.

ESPECIFICAÇÕES TÉCNICAS:

- Material: aço ASTM A572;
- Versões: 900i e 950i;
- Cabos: cabos blindados com dupla camada de aço inox;
- Terminais: IND780 inox, protegido contra poeira e jatos d'água de alta pressão e TC420.

PRINCIPAIS BENEFÍCIOS



Terminal identifica os tipos de veículos, oferecendo informações valiosas para a gestão de frotas;



Redução de despesas com instalação e construção civil, resultando em economia significativa;



Células de carga digitais inteligentes, cabos blindados, sistema de proteção contra surtos de tensão, recursos avançados para controle de acesso, segurança da pesagem e automação;



Estrutura permite a pesagem de conjuntos de eixos ou eixo direcional, proporcionando flexibilidade;



Possibilita a instalação de um display remoto, oferecendo flexibilidade na visualização das leituras de peso.



Balança Prix Ferroviária

Balança ferroviária digital para pesagens estáticas precisas e operações eficientes.

ESPECIFICAÇÕES TÉCNICAS:

- Pesagem de vagões inteiros ou somente os trucks;
- Capacidade: até 180 toneladas;
- Material: aço ASTM A572;
- Terminais: IND570, IND780, TI420 e TC420;
- Modelos: chapa e concreto.

PRINCIPAIS BENEFÍCIOS



Atende diversas necessidades de pesagem com opções variadas de dimensões e capacidades;



Ideal para conferência de recebimento ou expedição de carga em ambientes ferroviários e rodoferroviários;



Células de carga digitais inteligentes, cabos blindados, sistema de proteção contra surtos de tensão, recursos avançados para controle de acesso, segurança da pesagem e automação;



Aplicável em portos, mineradores e outras áreas de transporte multimodal, abrangendo diversas indústrias e setores;



Projetada com critérios rigorosos, utiliza perfis metálicos certificados e parafusos estruturais com tratamento Geomet.



Balança Prix para Container

Portabilidade, economia e precisão para pesagens estáticas de contêineres.

ESPECIFICAÇÕES TÉCNICAS:

- Material: aço ASTM A572;
- Terminais: TI420 e TC420;
- Cabos: cabos blindados projetados para resistir a ambientes agressivos e a ações de roedores, garantindo a integridade do sinal digital.

PRINCIPAIS BENEFÍCIOS



Redução de despesas com instalação e construção civil, resultando em economia significativa;



Desenvolvida para dispensar o uso de cobertura de concreto, oferecendo maior flexibilidade;



Construída com perfis metálicos certificados, parafusos estruturais com tratamento de superfície e tolerâncias rigorosas, garantindo durabilidade e resistência;



Células de carga digitais inteligentes, cabos blindados, sistema de proteção contra surtos de tensão, recursos avançados para controle de acesso, segurança da pesagem e automação;



Modos de operação variados: oferece modos de operação, como Pesagem Inicial/Final, Pesagem Avulsa e Pesagem Enchimento, para atender diferentes necessidades de aplicação.

PRINCIPAIS BENEFÍCIOS



Kit de conversão Prix

Modernize sua balança. Mais precisão, menos manutenção: vida útil prolongada.

ESPECIFICAÇÕES TÉCNICAS:

- Material: aço inoxidável SAE Tipo 630;
- Efeitos mecânicos: software inteligente que corrige erros de histerese e fluência;
- Carregamento: Rocker Pin elimina o efeito de cargas laterais;
- Terminais: TI420 e TC420.



Desenvolvido com a mais avançada tecnologia, o kit garante um grau de precisão e confiabilidade acima de outras soluções de pesagem disponíveis no país;



Composto por células de carga digitais inteligentes, cabos blindados e sistema de proteção contra surtos de tensão, garantindo durabilidade e resistência;



Involúcro fabricado em aço inox polido e castanhas de aço inox especial, assegurando alta resistência à corrosão e uma vida útil mais longa;



Rede de Alta Performance: utiliza uma rede de alta tecnologia para comunicação de dados entre as células e o terminal de pesagem, otimizando a eficiência do sistema;



Manutenção de Baixo Custo: facilita manutenções em balanças rodoviárias e ferroviárias, com ajustes nos para-choques, verificação de cutelos, coxins e reparos diversos, garantindo vida útil prolongada.

PRINCIPAIS BENEFÍCIOS



Kit de conversão PDX

Transforme sua balança com o kit de conversão digital: precisão, confiabilidade e conformidade com INMETRO.

ESPECIFICAÇÕES TÉCNICAS:

- Material: aço inoxidável SAE Tipo 630;
- Efeitos mecânicos: software inteligente que corrige erros de histerese e fluência;
- Carregamento: Rocker Pin elimina o efeito de cargas laterais;
- Terminais: IND570 e IND780.



Composto por células de carga digitais PDX, cabos blindados, sistema de proteção contra surtos de tensão e indicador de peso compatível com acessórios de automação;



Utiliza a mais avançada tecnologia, garantindo alto grau de precisão e confiabilidade, superando outras soluções de pesagem disponíveis no país;



Reduz erros comuns em balanças antigas, diminui custos de manutenção e atende às legislações metrológicas, aproveitando a plataforma existente e o poço da balança;



Eliminação de caixas de junção: a célula inteligente PDX elimina a necessidade de caixas de junção, reduzindo falhas e chamados de manutenção causados por exposição ao tempo e umidade;



Manutenção de baixo custo: facilita manutenções em balanças rodoviárias e ferroviárias, com ajustes nos para-choques, verificação de cutelos, coxins e reparos diversos, garantindo vida útil prolongada.



TI420

Terminal de pesagem ideal para balanças rodoviárias. Com alta tecnologia para gerenciar e automatizar suas pesagens e integrar com seu sistema.

ESPECIFICAÇÕES TÉCNICAS:

- Classe metrológica: III (Função Dual Range);
- Grau de proteção: IP65;
- Comunicação: Ethernet, Serial, Loop etc.;
- Material: aço inox 304.

PRINCIPAIS BENEFÍCIOS



Interface amigável e autoexplicativa;



Teclas de funções de fácil programação e operação;



Diversas possibilidades de conectividade;



Possibilidade de interligação com sensores e displays;



Integração com softwares da Toledo do Brasil (Guardian, PC Link, etc.).



TC420

Terminal de pesagem perfeito para balanças rodoviárias. Com alta tecnologia, e diversos recursos para gerenciar e automatizar suas pesagens.

ESPECIFICAÇÕES TÉCNICAS:

- Versões: mesa e/ou parede;
- Grau de proteção: IP65;
- Comunicação: Ethernet, Serial, Loop etc.;
- Material: aço inox 304.

PRINCIPAIS BENEFÍCIOS



Interface amigável e autoexplicativa;



Interligação com células analógicas ou digitais;



Diversas possibilidades de conectividade;



Possibilidade de interligação com sensores, cancelas, semáforos, caixas de comandos e sinalização, e display remoto (até 8 entradas e saídas para automação);



Integração com softwares da Toledo do Brasil (Guardian, PC Link, etc.).



IND570 e IND780

Terminal de Pesagem Industrial. Acesse dados eficientemente e otimize o desempenho do sistema com confiança.

ESPECIFICAÇÕES TÉCNICAS:

- Versões: Painel/Mesa/Parede/Coluna;
- Grau de proteção: Painel=IP65;
- Mesa/Parede/Coluna para áreas agressivas=IP69K;
- Comunicação: Ethernet, Serial, Loop, Fieldbus, etc.;
- Material: aço inox 304.

PRINCIPAIS BENEFÍCIOS



Diversas possibilidades de comunicação (Serial, Ethernet TCP/IP, Redes de CLP, etc.);



Interligação com células analógicas, digitais, etc.;



Diversas possibilidades de aplicação;



Opcionais com entradas e saídas para interligação com dispositivos externos;



Interface intuitiva e de fácil operação.



TC510

Terminal com precisão e confiabilidade para dosagem inteligente em até 20 materiais.

ESPECIFICAÇÕES TÉCNICAS:

- Modelos: dosagem de 8, 12 ou 20 materiais;
- Capacidade de Interligação: até 8 células de carga analógicas;
- Comunicação: Protocolos Fieldbus (Modbus TCP, Profibus e Profinet) e Ethernet TCP/IP;
- Conexão Externa: Misturadores, Transportadores, Válvulas, Desviadores, etc.

PRINCIPAIS BENEFÍCIOS



Interface gráfica amigável com o usuário, autoexplicativa, orientada por teclas de função e menus, facilita a programação e operação;



Interligação com células analógicas ou digitais;



Diversas possibilidades de conectividade;



Possibilidade de interligação com sensores, cancelas, semáforos, caixas de comandos e sinalização, e display remoto (até 8 entradas e saídas para automação);



Integração com softwares da Toledo do Brasil (Guardian, PC Link, etc.).

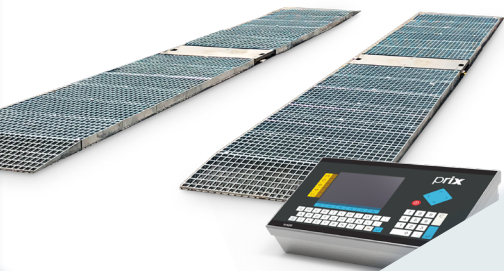

Prix 820P

Pesagem estática de eixos e fiscalização de excesso de peso.

ESPECIFICAÇÕES TÉCNICAS:

- Plataformas em alumínio anodizado;
- Dimensão útil 1000 x 500 mm;
- Homologado pelo INMETRO;
- Grau de proteção das células IP-69k;
- Capacidade: 10 toneladas por plataforma e 20 toneladas no conjunto.

PRINCIPAIS BENEFÍCIOS



Equipamento transportável, pode ser utilizado em qualquer superfície rígida, plana e nivelada;



Faz a captura individual do peso de cada eixo e a soma do PBT do veículo;



Montagem embutida ou sobre o piso com grelhas de nivelamento;



Atende a todos os veículos da portaria Nº 268/2022 do SENATRAN;



Integrado com software de pesagem e aplicativo smartphone.



Rodowim - Wimplus

Pesagem dinâmica de eixos e fiscalização de excesso de peso.

ESPECIFICAÇÕES TÉCNICAS:

- Plataformas em alumínio anodizado;
- Dimensão útil 1000 x 500 mm;
- Homologado pelo INMETRO;
- Grau de proteção das células IP-67;
- Capacidade até 15 toneladas por plataforma e 30 toneladas no conjunto;
- Velocidade de operação até 12 km/h.

PRINCIPAIS BENEFÍCIOS



Montagem fixa ou móvel embutida em pista de concreto;



Faz a captura individual do peso de cada eixo e a soma do PBT do veículo;



Atende a todos os veículos da portaria Nº 268/2022 do SENATRAN;



Integrado com software de pesagem e aplicativo smartphone;



Indicada para fiscalização de peso em rodovias.



Granel Baixo Perfil

Balança de fluxo para carregamento ideal em locais com limitação de espaço.

ESPECIFICAÇÕES TÉCNICAS:

- Material: caçambas e comportas construídas em aço carbono SAE-1020 ou AISI-304;
- Produção: fluxo de pesagem de 75 até 350 t/h (grãos 0,75 t/m³) com precisão de 0,1% no valor carregado;
- Produtos: projetada para trabalhar com produtos de bom escoamento tais como soja, farelo de soja, milho, açúcar cristal, etc.;
- Comunicação: Protocolos Fieldbus (Modbus TCP, Profibus, Profinet e Ethernet IP), RS-232 (para microcomputador e impressor) e Ethernet TCP/IP.

PRINCIPAIS BENEFÍCIOS



Eficiência operacional, uma vez que o caminhão sairá carregado com o peso correto do ponto de embarque (tulha);



Unidade microprocessada dotada de interface gráfica amigável com o usuário, autoexplicativa;



Operação automática, uma vez digitado no painel de controle 9700 o valor de peso que deverá ser carregado na caçamba do caminhão, a Balança Granel iniciará os ciclos de pesagem de forma automática;



Sistema inteligente, que acompanha em tempo real o volume total carregado;



Programação de todos os parâmetros de operação, protegidos por bateria recarregável em caso de falta de energia elétrica.

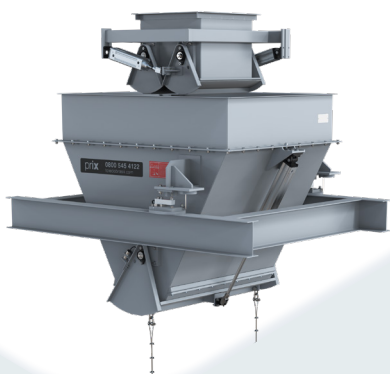

Granel Farm

Balança de fluxo para carregamento do silo ao caminhão, precisão garantida.

ESPECIFICAÇÕES TÉCNICAS:

- Produção: fluxo de pesagem de 75 até 400 t/h (soja 0,75 t/m³) com precisão de 0,1% no valor carregado;
- Material: caçambas e comportas construídas em aço carbono SAE-1020;
- Produtos: grãos e açúcar;
- Comunicação: Protocolos Fieldbus (Modbus TCP, Profibus, Profinet e Ethernet IP), RS-232 (para microcomputador e impressor) e Ethernet TCP/IP na opção com 9700.

PRINCIPAIS BENEFÍCIOS



Eficiência operacional, uma vez que o caminhão sairá carregado com o peso correto do ponto de embarque (tulha);



Unidade microprocessada dotada de interface gráfica amigável com o usuário, autoexplicativa;



Operação automática, uma vez digitado no painel de controle (ti310 ou 9700) o valor de peso que deverá ser carregado na caçamba do caminhão, a Balança Granel iniciará os ciclos de pesagem de forma automática;



Sistema inteligente, que acompanha em tempo real o volume total carregado;



Programação de todos os parâmetros de operação, protegidos por bateria recarregável em caso de falta de energia elétrica.

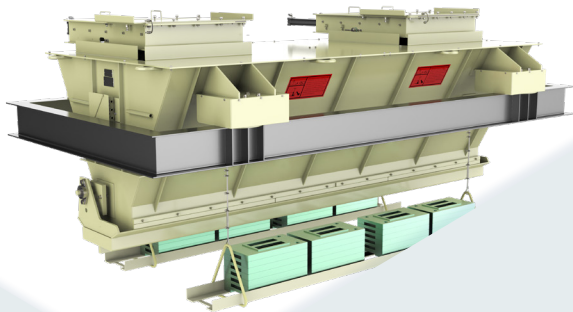

Granel Multibocas Baixo Perfil

Balança de fluxo para carregamento com concepção única para simplificar a instalação e operação.

ESPECIFICAÇÕES TÉCNICAS:

- Material: caçambas e comportas construídas em aço carbono SAE-1020;
- Produção: fluxo de pesagem de 100 até 300 t/h (grãos 0,75 t/m³) com duas bocas por balança e precisão de 0,1% no valor carregado;
- Produtos: projetada para trabalhar com produtos de bom escoamento tais como soja, farelo de soja, milho etc.;
- Comunicação: Protocolos Fieldbus (Modbus TCP, Profibus, Profinet e Ethernet IP), RS-232 (para microcomputador e impressor), Ethernet TCP/IP.

PRINCIPAIS BENEFÍCIOS



Eficiência operacional, uma vez que o caminhão sairá carregado com o peso correto do ponto de embarque (tulha);



Capaz de atender tulhas com duas bocas em uma única balança, bem como tulhas com 4, 6 e 8 bocas em conjuntos que atendam duas bocas por balança;



Operação automática, uma vez digitado no painel de controle 9700 o valor de peso que deverá ser carregado na caçamba do caminhão, a Balança Granel iniciará os ciclos de pesagem de forma automática;



Sistema inteligente, que acompanha em tempo real o volume total carregado;



Programação de todos os parâmetros de operação, protegidos por bateria recarregável em caso de falta de energia elétrica.



Tolflux

Balança para pesagem descontínua de granulados e líquidos.

ESPECIFICAÇÕES TÉCNICAS:

- Operação: Expedição e Recebimento marítimo/fluviál (embarque e desembarque) ou Medição de Fluxo do Processo;
- Produção: 10 até 4000 t/h com base em soja (0,75 t/m³) e boa fluidez.
- Produtos: sólidos (grãos, farelo de soja, açúcar cristal, VHP arroz, cevada, malte, milho, fertilizantes, etc.) e líquidos (álcool, mel, óleo, etc.);
- Comunicação: Protocolos Fieldbus (Modbus TCP, Profibus, Profinet, 4 a 20mA e Ethernet IP), RS-232 (para microcomputador e impressor) e Ethernet TCP/IP.

PRINCIPAIS BENEFÍCIOS



Protocolo de comunicação seguro, criptografado, adequado para operação em ambientes alfandegados sob responsabilidade da Receita Federal;



Com barreiras de proteção intrínseca e todos os componentes elétricos internos apropriados para áreas classificadas Zona 20, Grupo IIIC e Temperatura de Superfície T115°C e em ambientes externos para Zona 21, Grupo IIIB e Temperatura de Superfície T135°C;



Operação automática, uma vez digitado no painel de controle 9700 o valor de peso que deverá ser carregado na caçamba do caminhão, a balança iniciará os ciclos de pesagem de forma automática;



Não necessita de estruturas de sustentação adicionais, reduzindo custos totais para o cliente e tempo de instalação.



Ensak

Balança para enchimento de saco. Sua dosagem com menor desvio a cada enchimento.

ESPECIFICAÇÕES TÉCNICAS:

- Material: aço carbono SAE 1020 com acabamento pintado, aço inox AISI 304, AISI316L ou mista (partes em contato com o produto em aço inoxidável);
- Capacidade de Pesagem: sacos de 8 a 60 kg com precisão de pesagem de 10g e precisão de dosagem entre 30 e 50g, variando de acordo com densidade e produto;
- Modelos: Simples, Dupla ou Pesagem no Saco, com ou sem calha vibratória;
- Comunicação: Protocolos Fieldbus (Modbus TCP, Profibus e Ethernet IP), RS-232 (para microcomputador e impressor) e Ethernet TCP/IP.

PRINCIPAIS BENEFÍCIOS



Agilidade no processo operacional através da programação de todos os parâmetros de operação de até 20 produtos;



Dosagem inteligente com análise do fluxo de material a cada 5 sacos carregados, alterando ou não o corte da alimentação do produto, garantindo o menor erro possível a cada enchimento;



O sistema permite o cadastro de senha com privilégios de operador e supervisor;



Unidade microprocessada dotada de interface gráfica amigável com o usuário, autoexplicativa;



Coletor de Amostras desenvolvido especialmente para o segmento de sementes.

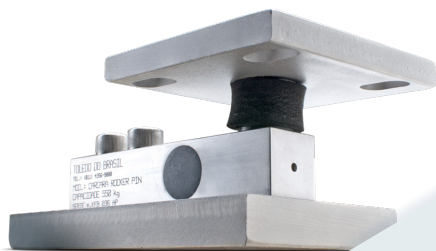

Módulos de Pesagem a Compressão

Conversão de tanques, silos, caçambas e plataformas em balanças.

ESPECIFICAÇÕES TÉCNICAS:

- Aplicação: silos, tanques, moegas, vasos, reatores etc.;
- Capacidade das células:
 - Albatroz 30, 60 e 100kg;
 - TCL, LG 220, 550, 1100, 2200, 4400 e 5000 kg;
 - TTB-LG 10,15, 22, 33, 47, 68, 100 e 150t;
 - PDX 20, 30 e 50t.
- Composição do módulo: célula de carga, base superior e inferior, caixa de junção, cabos de interligação, opcionais gabarito e limitador;
- Terminais de interligação: TI310, TI311X, TI510, TI510XX, TC510 e TC400.

PRINCIPAIS BENEFÍCIOS



Terminais de pesagem com conectividade a microcomputadores, CLP, SSC, entre outros, utilizando redes de comunicação industriais;



Os módulos de pesagem podem interligar-se a diversos terminais, dependendo da aplicação necessária;



Permitem instalações em tanques com agitação ou em transportadores;



Possuem gabaritos de pesagem opcionais feitos em aço carbono, com as mesmas dimensões e furações dos módulos de pesagem, facilitando a alocação da estrutura e/ou realização de adequações ou soldas previamente à instalação;



Possibilitam a colocação de limitadores de movimento estudados caso a caso para garantir a segurança do sistema.



Módulos de Pesagem a Tração

Pesagens suspensas para caçambas, tanques e estruturas.

ESPECIFICAÇÕES TÉCNICAS:

- Aplicação: silos e tanques;
- Capacidade das células:
 - Modelo S: 20 a 200 kg;
 - Modelo Z: 250 a 5000 kg;
 - Modelo X: 250 a 5000 kg;
- Composição do módulo: célula de carga, terminal de rótula, caixa de junção, cabo de interligação;
- Opcionais: garfo, pino e barra roscada;
- Terminais de interligação: TI310, TI311X, TI510, TI510XX, TC510 e TC400.

PRINCIPAIS BENEFÍCIOS



Terminais de pesagem com conectividade a microcomputadores, CLP, SSC, entre outros, utilizando redes de comunicação industriais;



Os módulos de pesagem podem interligar-se a diversos terminais, dependendo da aplicação necessária;



Design compacto requerendo mínimo espaço de instalação;



Permitem instalação em tanques com agitação ou em transportadores;



O sistema proporciona excelente exatidão, já que tolera as mais variadas condições de carga e de ambiente, comuns em pesagem industrial;



Construídos em aço carbono ou aço inoxidável, garantindo vida útil ao equipamento.



Tolbag com Plataforma

Precisão que impressiona, enchendo big-bags com facilidade.

ESPECIFICAÇÕES TÉCNICAS:

- Plataforma 2180, quadro de sustentação das alças do bag, comporta de dosagem e terminal de pesagem;
- Capacidade de pesagem: até 30 big-bags/hora com peso entre 500 e 1500 kg;
- Rastreabilidade: impressão de etiquetas e envio de dados para banco SQL;
- Comunicação: Protocolos Fieldbus (Modbus TCP, Profibus, Profinet e Ethernet IP), RS-232 (para microcomputador e impressor) e Ethernet TCP/IP.

PRINCIPAIS BENEFÍCIOS



Display gráfico de alta resolução, informa ao operador o fluxo de material em kg/s, quantidades de big-bags/hora, mensagens de erro, totalizações, estatísticas de faixas de dosagem etc.;



Agilidade no processo operacional através da programação de todos os parâmetros de operação de até 20 produtos;



Carrinho transportador sobre trilhos, empilhadeira, transpaleta ou transportador de roletes/esteira;



Coletor de Amostras desenvolvido especialmente para o segmento de sementes;



Plataforma de pesagem de baixo perfil totalmente eletrônica;



O painel 9700 em conjunto com impressoras térmicas ou de Ribbon, tais como Pnix 451 Industrial, Rabbit, Zebra, Datamax, Prestige etc. e que respeitem o protocolo de comunicação Fargo permitem a impressão de etiquetas.



Tolbag Pré-Pesagem

Otimize cada minuto no enchimento de big-bags.

ESPECIFICAÇÕES TÉCNICAS:

- Constituição: caçamba de pesagem, comporta de dosagem e terminal de pesagem;
- Capacidade de pesagem: até 30 a 50 big-bags/hora com peso entre 500 e 1200 kg;
- Rastreabilidade: impressão de etiquetas e envio de dados para banco SQL;
- Comunicação: protocolos Fieldbus (Modbus TCP, Profibus, Profinet e Ethernet IP), RS-232 (para microcomputador e impressor) e Ethernet TCP/IP.

PRINCIPAIS BENEFÍCIOS



Batelada única: para enchimento de um big-bag, uma única batelada é suficiente. Ideal para ambiente sem limitação do espaço vertical;



Bateladas múltiplas: para enchimento de um big-bag são necessárias 3 ou mais bateladas. Ideal para ambiente com limitação do espaço vertical;



Agilidade no processo operacional através da programação de todos os parâmetros de operação de até 20 produtos;



Carrinho transportador sobre trilhos, empilhadeira, transpaleta ou transportador de roletes/esteira;



Coletor de Amostras desenvolvido especialmente para o segmento de sementes.



Tolbag Suspenso

Enchimento prático com tolbag suspenso, mantendo o espaço abaixo sempre limpo.

ESPECIFICAÇÕES TÉCNICAS:

- Composição: quadro suspenso instrumentado, comporta de dosagem e terminal de pesagem;
- Capacidade de pesagem: de 20 a 40 big-bags/hora com peso entre 500 e 1500 kg;
- Rastreabilidade: impressão de etiquetas e envio de dados para banco SQL;
- Comunicação: protocolos Fieldbus (Modbus TCP, Profibus, Profinet e Ethernet IP), RS-232 (para microcomputador e impressor) e Ethernet TCP/IP.

PRINCIPAIS BENEFÍCIOS



Permite compactação de produto automática, sem necessidade de empilhadeira para tal função, ótimo para aplicação com bags apertados vide Alpha Bags;



Proporciona um ambiente limpo e de fácil assepsia, graças à ausência de equipamentos no solo;



Agilidade no processo operacional através da programação de todos os parâmetros de operação de até 20 produtos;



Carrinho transportador sobre trilhos, empilhadeira, transpaleta ou transportador de roletes/esteira;



Coletor de Amostras desenvolvido especialmente para o segmento de sementes.



Tolfluid

Balança de enchimento com alta precisão para as mais diversas viscosidades e densidades.

ESPECIFICAÇÕES TÉCNICAS:

- Material: partes em contato com o produto fabricadas em aço inoxidável AISI-304 ou 316L;
- Produção: média de 1 tambor 200l/minuto (considerando alimentação aproximada de 110 GPM);
- Modelos: para um ou vários recipientes, com ou sem lança, para uso em áreas seguras e classificadas (Zona 1, Grupo IIB e T4);
- Comunicação: protocolos Fieldbus (Modbus TCP, Profibus, Profinet e Ethernet IP), RS-232 (para microcomputador e impressor) e Ethernet TCP/IP

PRINCIPAIS BENEFÍCIOS



Unidade microprocessada dotada de interface gráfica amigável com o usuário, autoexplicativa;



Agilidade no processo operacional através da programação do terminal de pesagem com todos os parâmetros de operação, com possibilidade de armazenamento de até 150 produtos e 20 recipientes diferentes;



Autocorreção do material, perseguindo sempre a precisão máxima possível com erro máximo de 0,1%;



Controles manuais que garantem a continuidade do processo em caso de avarias na automação;



Sistema permite o cadastro de senha com privilégios de operador e supervisor.



PL3000EX

Solução inovadora para pesagem de cargas paletizadas em áreas classificadas zona 1/21.

ESPECIFICAÇÕES TÉCNICAS:

- Versões: aço carbono, aço carbono zincado ou aço inoxidável AISI 304;
- Capacidades: 1000 x 0,5 kg ou 2000 x 1 kg;
- Terminais: TI311X versão bateria ou fonte elétrica (com necessidade de carregamento/ligação em zona segura);
- Modelos e Dimensões:
 - Pallet Europeu: 800 (L) x 150 (A) x 1200 (P) mm, balança com 520 mm largura;
 - Pallet Brasileiro: 1000 (L) x 150 (A) x 1200 (P) mm, balança com 685 mm largura.

PRINCIPAIS BENEFÍCIOS



Possui 2 entradas digitais para chaves ou botoeira e 2 saídas digitais para acionamento de válvulas piezoelétricas;



Display LCD com backlight de 14 mm de altura, teclado com 21 teclas, grau de proteção IP65;



A bateria de longa duração oferece aproximadamente 80 horas de uso contínuo, assim possibilita maior mobilidade na operação;



Plataforma de pesagem de baixo perfil totalmente eletrônica;



O indicador foi projetado para operação em área classificada: gases e vapores inflamáveis Zona 1/2, Grupo IIC e T4 e poeiras combustíveis Zona 21/22, Grupo IIIC e T125°C.



TC400

Terminal controlador para até 4 balanças com configurações independentes.

ESPECIFICAÇÕES TÉCNICAS:

- Versões de Gabinete: Pannel, Mesa ou Parede, em aço inoxidável AISI-304.
- Capacidade de Interligação: controle de até 4 balanças independentes, com células analógicas ou digitais (DIGITAL PRIX), dependendo da aplicação.
- Modelos: Pesagem Simples, Pesagem de Tanque e Aplicações Especiais.
- Comunicação: Protocolos Fieldbus (Modbus TCP, Profibus, Profinet, 4 a 20mA e Ethernet IP), RS-232 (para microcomputador e impressor), Ethernet TCP/IP e OPC UA.

PRINCIPAIS BENEFÍCIOS



Pesagem em uma única plataforma/sistema de pesagem ou múltiplas (máximo 4), podendo exibir todos os valores simultaneamente no display, resumidos a uma única tela;



Apresenta variados níveis de filtro para atenuar eventuais efeitos estruturais que possam prejudicar a indicação de peso (estabilidade);



Contendo informações importantes sobre o processo de pesagem como mensagens de operação, passos de dosagem, total acumulado, quantidade de peças, peso médio por peça etc.;



Permite a criação de aplicações especiais, visando atender a todas as necessidades do cliente como: acesso remoto, gráficos e relatórios personalizados, operação personalizada, etc.;



Permite interligação com impressoras tais como PRIX 451 Industrial, Zebra, etc. para a impressão de etiquetas com diversos dados.



Terminal de controle 9700

Indicador para aplicações especiais.

ESPECIFICAÇÕES TÉCNICAS:

- Aplicações Industriais: Sistemas de Ensacamento, Enchimento, Dosagem e Pesagem de Fluxo de materiais líquidos e a Granel;
- Capacidade de Interligação: até 2 balanças, dependendo da aplicação;
- Material: gabinete em aço inoxidável AISI-304 com grau de proteção IP69K (mesa/parede) ou IP-55/65 (panel);
- Comunicação: Protocolos Fieldbus (Modbus TCP, Profibus, Profinet, 4 a 20mA e Ethernet IP), RS-232 (para microcomputador e impressor), Ethernet TCP/IP e OPC UA.

PRINCIPAIS BENEFÍCIOS



Contendo informações importantes sobre o processo como mensagens de operação, passos de dosagem, fluxo de pesagem (t/h), total acumulado, quantidade de caçambas por hora, etc.;



Permite a criação de aplicações especiais, visando atender necessidades do cliente como: acesso remoto, gráficos e relatórios personalizados, operação personalizada, etc.;



Parâmetros de operação protegidos por bateria recarregável.



TI310

Terminal de pesagem com dimensões reduzidas e conectividade.

ESPECIFICAÇÕES TÉCNICAS:

- Versões de Gabinete: Painel, DYN, Mesa, Parede ou Painel Dosador;
- Capacidade de Interligação: controle de até 4 balanças independentes, dependendo da aplicação;
- Modos: Pesagem Simples (indicação de peso), Classificação, Comparação, Dosagem (carga e descarga) e Tanque;
- Comunicação: Protocolos Fieldbus (Modbus TCP, Profibus, Profinet, 4 a 20mA e Ethernet IP), RS-232 (para microcomputador e impressor), Ethernet TCP/IP e Modbus RTU.

PRINCIPAIS BENEFÍCIOS



Possibilita exibição de informações dos periféricos conectados como status da conexão Fieldbus, saída analógica, mensagens, I/Os, etc.;



Permite configuração de todas as funções relativas ao modo de operação desejado via página web, além de visualizar em tempo real as operações gerais de pesagem;



Fácil navegação nos modos de operação e programação;



Permite interligação com impressoras tais como Prix 451 Industrial, Zebra, etc. para a impressão de etiquetas com diversos dados;



Possibilita o uso de até 8 células de carga analógica.



TI311X

Terminal de pesagem projetado para áreas classificadas zonas de 1/21.

ESPECIFICAÇÕES TÉCNICAS:

- Versões: Fonte de Alimentação, Bateria e Bateria com carregador;
- Classificação do Equipamento: gases e vapores inflamáveis: Zona 1/2, Grupo IIC e T4;
- Poeiras e fibras combustíveis: Zona 21/22, Grupo IIIC e Temp. 125°C;
- Modos: Pesagem Simples (indicação de peso), Dosagem, Comparação e Coincidência;
- Comunicação: Protocolos Fieldbus (Modbus TCP, Profibus, 4 a 20mA e Ethernet IP), Serial (para impressor e display remoto), Ethernet TCP/IP (módulos instalados obrigatoriamente fora da área classificada).

PRINCIPAIS BENEFÍCIOS



Possui 2 entradas digitais para chaves ou botoeira e 2 saídas digitais para acionamento de válvulas piezoelétricas;



Display LCD com backlight de 14 mm de altura, teclado com 21 teclas, grau de proteção IP65;



Ideal para leitura de células de carga analógica utilizadas em aplicações de pesagem de tanques, plataformas de pesagem, paleteiras e sistemas de pesagem analógicos em geral;



O indicador foi projetado para operação em área classificada: gases e vapores inflamáveis Zona 1/2, Grupo IIC e T4 e poeiras combustíveis Zona 21/22, Grupo IIIC e T125°C;



Permite interligação com impressoras tais como Prix 451 Industrial, Zebra, etc. para a impressão de etiquetas com diversos dados.



TI510

Terminal de pesagem com display de alta resolução e muita interatividade.

ESPECIFICAÇÕES TÉCNICAS:

- Versões de Gabinete: Painel, Mesa ou Parede;
- Capacidade de Interligação: até 6 células de carga analógicas;
- Modos: Pesagem Simples (indicação de peso), Classificação, Comparação, Contagem e Tanque;
- Comunicação: Protocolos Fieldbus (Modbus TCP, Profibus, Profinet, 4 a 20mA e Ethernet IP), RS-232 (para microcomputador e impressor), Ethernet TCP/IP e Modbus RTU.

PRINCIPAIS BENEFÍCIOS



Fácil navegação nos modos de operação e programação;



Possibilita exibição de informações dos periféricos conectados como status da conexão Fieldbus, saída analógica, mensagens, I/Os, etc.;



No centro do display há sinalizadores de status de pesagem e barra gráfica para análise do processo;



Permite interligação com impressoras tais como Prix 451 Industrial, Zebra, etc. para a impressão de etiquetas com diversos dados;



Possibilidade de interligação com balanças de alta capacidade e resolução PRIX HR.



TI510XX

Terminal de pesagem projetado para áreas classificadas zonas 2/22.

ESPECIFICAÇÕES TÉCNICAS:

- Versões de Gabinete: Painel, Mesa ou Parede;
- Classificação do Equipamento: gases e vapores inflamáveis, Zona 2, Grupo IIC e T4;
- Poeiras e fibras combustíveis: Zona 22, Grupo IIIC e Temp. 135°C;
- Modos: Pesagem Simples (indicação de peso), Classificação, Comparação, Contagem e Tanque;
- Comunicação: Protocolos Fieldbus (Modbus TCP, Profibus, Profinet, 4 a 20mA e Ethernet IP), RS-232 (para microcomputador e impressor), Ethernet TCP/IP e Modbus RTU.

PRINCIPAIS BENEFÍCIOS



Fácil navegação nos modos de operação e programação;



Possibilita exibição de informações dos periféricos conectados como status da conexão Fieldbus, saída analógica, mensagens, I/Os, etc.;



No centro do display há sinalizadores de status de pesagem e barra gráfica para análise do processo;



Permite interligação com impressoras tais como Prix 451 Industrial, Zebra, etc. para a impressão de etiquetas com diversos dados;



Possibilita o uso de até 8 células de carga analógica, de 350 Ω cada e excitação de 5 Vcc;



O indicador foi projetado para operação em área classificada: gases e vapores inflamáveis Zona 2, Grupo IIC e T4 e poeiras combustíveis Zona 22, Grupo IIIC e T135°C.

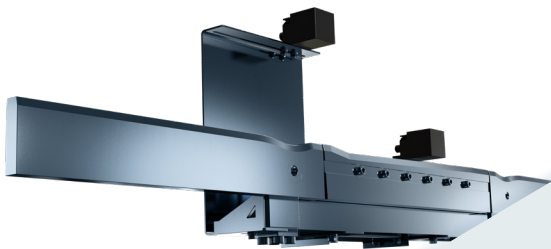

Balança Prix de Tendal Dinâmica

2254DYN, sistema inteligente e dinâmico de pesagem e checagem.

ESPECIFICAÇÕES TÉCNICAS:

- Equipamento construído em aço inox (trilho instrumentado e painel);
- Capacidades de pesagem: 300 kg x 100 g, 400 kg x 200 g e 1500 kg x 500 g;
- Trilho de pesagem: comprimento de 400 mm e espessuras de 12,7 mm e 15,8 mm;
- Velocidade: 2,4 até 9 m/min (velocidades maiores sob consulta).

PRINCIPAIS BENEFÍCIOS



Pesagem das carcaças de bovinos e suínos de modo dinâmico, sem interromper a linha de produção, otimizando o processo e aumentando a produtividade;



Mecânica adaptável a diferentes tipos de Nória, facilitando a instalação e minimizando os ajustes e adaptações na linha;



Comunicações FIELDBUS: Comunicação Ethernet TCP/IP, Modbus TCP nativos. Opcionais: PROFINET, PROFIBUS e Ethernet IP;



Com células de carga em aço inoxidável, grau de proteção IP68, oferecendo precisão e confiabilidade nas pesagens;



Equipamento de fácil instalação, adaptação apenas do trecho onde será fixado, sem a necessidade de alteração da linha de produção por completo.

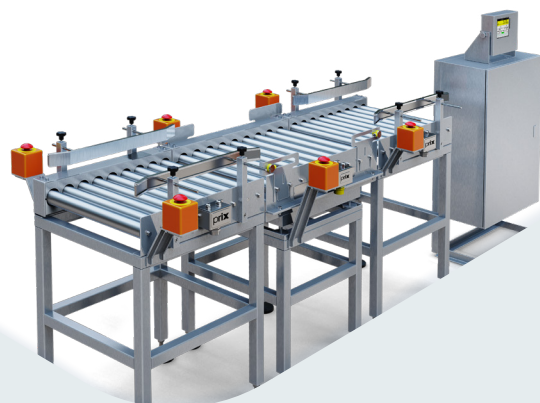

Balança Prix para Checagem Automática

Balança Para & Pesa para checagem de peso automática.

ESPECIFICAÇÕES TÉCNICAS:

- Velocidade: 2,8 até 25 m/min;
- Construção: opções em aço inoxidável AISI 304 e aço carbono;
- Capacidade da Balança: 50 kg x 10 g e 25 kg x 5 g;
- Capacidade de produção de até 20 produtos por minuto.

PRINCIPAIS BENEFÍCIOS



Checadora de peso semidinâmica de fácil instalação e versatilidade, agilizando os processos de checagem de peso;



Ideal para capturar o peso em linhas de média e baixa produtividade, oferecendo uma solução eficiente e econômica;



Modos de operação configuráveis. São eles, Remoção manual, Complemento e Rejeito Automático. Adaptando-se assim às diferentes necessidades do cliente;



Comunicações FIELDBUS: Comunicação Ethernet TCP/IP, Modbus TCP nativos;



Conformidade com a NR-12 para ergonomia e segurança dos operadores, garantindo um ambiente de trabalho seguro e em conformidade com as normas vigentes.



Checkweigher Prix

Combinação perfeita de precisão, eficiência operacional e segurança.

ESPECIFICAÇÕES TÉCNICAS:

- Capacidade: 3 kg x 1 g ou 6 kg x 2 g;
- Velocidade: até 45 m/min (velocidades maiores sob consulta);
- Rendimento: até 40 peças por minuto (produções maiores sob consulta);
- Construção: opções em aço inoxidável AISI 304 e aço carbono;
- Comunicações FIELDBUS: Comunicação Ethernet TCP/IP, Modbus TCP nativos. Opcionais: PROFNET, PROFIBUS e Ethernet IP.

PRINCIPAIS BENEFÍCIOS



Sistema dinâmico de pesagem/chechagem de precisão, assegurando a exatidão dos resultados;



Display de fácil leitura e menus de simples navegação, proporcionando uma experiência intuitiva para o operador;



Castros de até 100 produtos/receitas no indicador, permitindo uma gestão eficiente e personalizada;



Cinco faixas de classificação (abaixo, OK-, OK, OK+ e acima), garantindo uma classificação precisa dos produtos de acordo com os padrões estabelecidos;



Solução integrada, com opcional de rejeitador tipo pusher ou ar comprimido;



Conformidade com a NR-12 para ergonomia e segurança dos operadores, garantindo um ambiente de trabalho seguro e em conformidade com as normas vigentes.

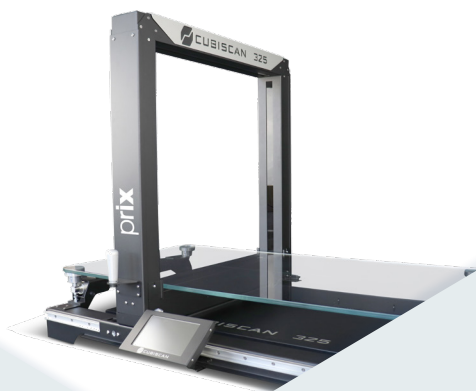

Cubiscan 325

Sistema de cubagem para itens grandes e com formatos irregulares.

ESPECIFICAÇÕES TÉCNICAS:

- Velocidade de operação: 3-7 segundos;
- Capacidade da Balança: 2 g até 25,0 kg;
- Resolução: 1mm.

PRINCIPAIS BENEFÍCIOS



Realização precisa e robusta da cubagem de produtos regulares, irregulares e translúcidos;



Interface de operação simples e intuitiva por meio de um Display Touch acoplado ao equipamento;



Equipamento móvel, possibilitando uso em locais diferentes da mesma empresa, para realização de operações de cubagem, dimensionamento e identificação(opcional);



Instalação, comissionamento e Startup simples;



Software da Toledo do Brasil para integração de dados com o ERP do cliente final, utilizando tipos diferentes de integração disponíveis no mercado, como Webservice, TXT, FTP e SFTP.

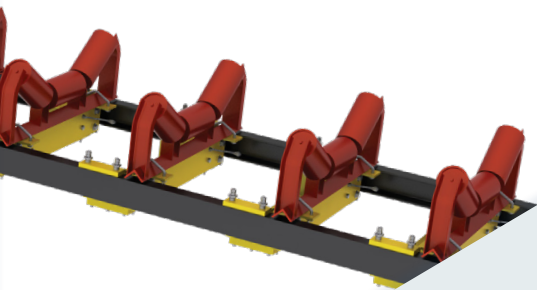

Integradora Prix

Balança eletrônica para pesagem em transportadoras de correia.

ESPECIFICAÇÕES TÉCNICAS:

- Opção de captura automática do Zero Dinâmico;
- Opções com precisão de 1,0%, 0,5% ou 0,25%;
- Comunicações FIELDBUS: Comunicação Ethernet TCP/IP, Modbus RTU, Modbus TCP nativos. Opcionais: PROFINET, PROFIBUS e Ethernet IP;
- Sistema de Calibração embarcado com acionamento mecânico e eletrônico. Equipamento projetado para dar maior segurança e rapidez ao processo de calibração. Adaptável a qualquer balança integradora;
- Equipamento atende a áreas classificadas, com risco de explosão.

PRINCIPAIS BENEFÍCIOS



Pesagem dinâmica em transportadores de correia, garantindo um controle preciso do fluxo e totalização do material transportado;



Largura da correia ajustável de 16 a 96 polegadas, adaptando-se às diferentes aplicações;



Capacidade de até 30.000 t/h, proporcionando uma alta capacidade de processamento;



Concepção modular com até quatro pontes de pesagem em série, oferecendo flexibilidade e adaptabilidade ao sistema;



Fácil acesso aos dados da operação e Dashboards de toda a planta, com o software GIP BELT. Facilita o acesso aos dados que estarão na Cloud Prix, acessíveis de qualquer navegador ou pelo aplicativo;



Permite o controle do fluxo de material transportador em diversos processos industriais com módulo integrado à rede T.A do cliente via diferentes protocolos FIELDBUS.



Leitores para Identificação Automática

Leitores de código de barras automáticos.

ESPECIFICAÇÕES TÉCNICAS:

- Velocidade: até 3 m/s;
- DoF (Deep of Field): 30 a 900 mm - Demais cenários sob consulta
- FoV (Field of View): 400 a 800 mm - Demais cenários sob consulta
- Integração com Software GIP para coleta e controle dos volumes processados.

PRINCIPAIS BENEFÍCIOS



Leitores de código 1D e 2D dinâmicos altamente eficientes, proporcionando a identificação dos itens individualmente nos diversos cenários de operação existentes;



Integração automática com balanças e dimensionadores, automatizando o processo de pesagem, dimensionamento e identificação;



Equipamentos concebidos para utilização em ambiente industrial;



Sistema de identificação multidispositivo, possibilitando a identificação do volume independente da face em que a etiqueta esteja fixada;



Software embarcado para tratamento das informações e disponibilização via rede industrial;



Reconstrução dos códigos lidos.



Scanners Raio X Prix para Inspeção

Combinação perfeita de precisão, eficiência operacional e segurança.

ESPECIFICAÇÕES TÉCNICAS:

- Zonas de detecção variáveis.
- Grau de proteção IP65 a IP69K, construído em aço inoxidável.
- Cadastro de até 100 produtos diferentes.

PRINCIPAIS BENEFÍCIOS



Detecção bem-sucedida de corpos estranhos por meio de imagens radiográficas de alta qualidade;



Utilização de fonte de Raio-X ideal, sensores de alto desempenho e processadores de imagem avançados com opções de unidades refrigeradas a ar ou a água;



Detecção de corpos estranhos com base em suas densidades específicas;



Verificação de possíveis defeitos, como impurezas, deformação do produto, desvio do nível de enchimento e produtos incompletos ou quebrados.

Remoção automática de produtos defeituosos da linha de produção por meio de sistemas de rejeição;



Capacidade de realização de pesagem e inspeção usando o mesmo equipamento, sorteando o rejeito baseado no evento detectado (peso ou contaminação);



Equipamento customizável, podemos ter tamanhos diferentes dependendo de qual é o cenário atual de produção do cliente.

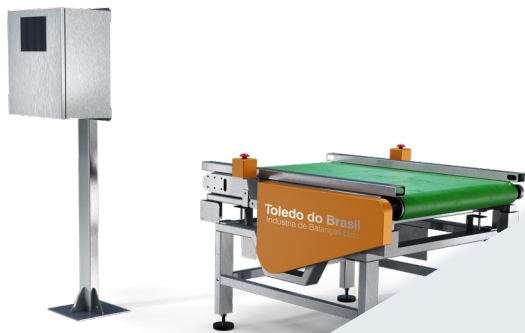

Sistema Prix para Checagem Dinâmica

Aumento de escala e produtividade com a checagem de peso em movimento.

ESPECIFICAÇÕES TÉCNICAS:

- Velocidade: até 60 m/min;
- Construção: opções em aço inoxidável AISI 304 e aço carbono;
- Capacidade da Balança: 25 kg x 5 g, 50 kg x 10 g e 100 kg x 20 g;
- Capacidade de produção de até 70 produtos por minuto.

PRINCIPAIS BENEFÍCIOS



Permite adaptação a cada projeto, adequando-se à linha do cliente e possibilitando personalização de acordo com cada aplicação;



Garante a repetibilidade dos pesos processados com qualidade das células de carga e construção robusta;



É possível trabalhar com diversas faixas de calibração, oferecendo uma leitura fácil e com uma navegação simplificada para os operadores;



Comunicações Ethernet/TCP/IP, Modbus TCP e Serial RS232C nativos. Opcionais: Profinet, Profibus e Ethernet-IP;



Conformidade com a NR-12 para ergonomia e segurança dos operadores, garantindo um ambiente de trabalho seguro e em conformidade com as normas vigentes.



Trainweigh Prix

Pesagem de vagões
em movimento.

ESPECIFICAÇÕES TÉCNICAS:

- Adequado para operação com manobra, unidirecional ou bidirecional com Classe de Exatidão 1 para vagão e 0,5 para composição segundo a OIML R106;
- Preparado para atuar em diferentes faixas de velocidade, de 10 a 70 km/h de acordo com características da via e site do cliente;
- Exportação de relatórios e dados em diferentes formatos (TXT, XML, PDF etc.), além de integração via API WebService;
- Opcional com identificação automática de vagões através da leitura de TAGS;
- Trilho instrumentado robusto, com duas seções de pesagem e grau de proteção IP69K.

PRINCIPAIS BENEFÍCIOS



Ganho e agilidade operacional, eliminando a necessidade de desengatar os vagões durante a pesagem, proporcionando economia de tempo e recursos humanos;



Controle de toda a operação de carregamento e descarregamento do terminal, com cálculo de peso líquido. Permitindo o fácil acesso aos dados em um software adaptável e pronto para integrações com os mais diversos ERPs;



Instalação fácil e de baixo custo, permitindo uma implementação rápida e econômica, minimizando o tempo de paralização da linha férrea;



Com maior controle e dados dos pesos transportados, gerando assim, redução de custos de manutenção, segurança aprimorada e maior durabilidade dos vagões e da via permanente;



Versatilidade de instalação, podendo ser utilizado em locais onde a balança convencional não é viável.



Balança automática inteligente

Leitores de código
de barras automáticos.

ESPECIFICAÇÕES TÉCNICAS:

- Recurso de CEP (Controle Estatístico de Processo) e gráfico estatístico exibido no display da balança através do software MWS (MoveWeigh System);
- Disponível nas versões aço carbono IP54 (2098M) e aço inox IP65 (2090M);
- Capacidades: 10 kg x 2g, 25kg x 5g, 50kg x 10g, 60kg x 20g;
- Compatível com aplicação de softwares MWS, PC-Link7 ou do próprio cliente.

PRINCIPAIS BENEFÍCIOS



Pesagem automática sem intervenção do operador;



Cronômetro com preenchimento sólido;



Realiza até 25 pesagens por minuto;



Pesagem com verificação de faixa de peso, dinâmica ou com parada rápida;



Para melhor controle do processo de pesagem permite a interligação de câmera para sistema de visão, leitor de código de barras, impressor, print-apply ou inkjet e rejeitador;



Com portaria do Inmetro, proporcionando credibilidade no peso e menor investimento na aquisição, além de facilidade e reduzido custo de manutenção e NR12.

PRINCIPAIS BENEFÍCIOS



Obtenção de dados corretos e precisos de massa (peso) e outros com uso de balanças e terminais;



Controle de armazenamento, fornecendo ao administrador dados de como os materiais estão sendo utilizados na produção;



Redução do intervalo de fechamento das análises de rendimentos do processo;



Identificação da parte do processo onde ocorre o desvio;



Controle por conferência de produtos, minimizando erros e possibilitando o rastreamento por meio do número de volume (RG) e lote;



Correção do processo de modo pontual e efetivo;



Atende diversos segmentos.



MWS EASY

Software de gestão das pesagens e movimentação de materiais.

ESPECIFICAÇÕES TÉCNICAS:

- Processo de identificação de pesagem padronizado com etiquetas e relatórios customizados;
- Integração de dados com ERP via arquivo texto, banco tanque SQL ou Web Service;
- Conectividade com terminais e balanças wireless PRIX, PC, leitores e impressores de código de barras, coletores de dados, aplicadores de etiquetas, sinalizadores, válvulas, rejeitadores e sensores.

PRINCIPAIS BENEFÍCIOS



Rastreabilidade das pesagens com controle dos processos desde o recebimento de matéria-prima até a expedição do produto acabado;



Eliminação de produtos vencidos em estoque;



Paletes com quantidades padronizadas, eliminando contagem manual;



Monitoramento das pesagens em tempo real;



Controle de estoque com endereçamento e inventário, eliminando controles manuais;



Mobilidade para expedição utilizando dispositivos mobile;



Envia alertas de falhas operacionais ou alteração manual no processo via e-mail.



MWS PRO

Software de rastreabilidade para gestão de pesagem e movimentação de materiais.

ESPECIFICAÇÕES TÉCNICAS:

- Processo de identificação de pesagem padronizado com etiquetas e relatórios customizados;
- Fluxo do processo produtivo customizado;
- Integração de dados com ERP via arquivo texto, banco tanque SQL ou Web Service;
- Conectividade com terminais e balanças wireless PRIX, PC, leitores e impressores de código de barras, coletores de dados, aplicadores de etiquetas, sinalizadores, válvulas, rejeitadores e sensores.



SPAR

Software de fiscalização
de peso em rodovias

ESPECIFICAÇÕES TÉCNICAS:

- Identificação única de cada veículo;
- Integração com sistema de registro de fugas e evasões;
- Permite configurar diferentes perfis de usuários;
- Customizado para atender cada poder concedente federal ou estadual.

PRINCIPAIS BENEFÍCIOS



Atende a legislação de fiscalização de excesso de peso no país;



Integrado com software em nuvem para operação com agente remoto;



Permite anexar imagens para auditoria futura;



Exportação de dados e relatórios das pesagens.



Guardian

Gerenciamento, automação de pesagem de veículos,
controle de acesso de veículos e integração de dados.

ESPECIFICAÇÕES TÉCNICAS:

- App Guardian Fácil para envio de mensagens orientativas;
- Integração de dados com ERP;
- Pesagens automáticas sem operador com o uso de sensores, cancelas, displays, Tags RFID, OCR ou QRCode.

PRINCIPAIS BENEFÍCIOS



Não há necessidade de interação com o motorista, diminuindo o tempo gasto na pesagem e a possibilidade de ocorrer fraudes ou perdas;



Por meio de dashboards, permite a visualização completa e em tempo real da localização e da quantidade de veículos durante as etapas do processo logístico, desde a sua chegada na portaria (check-in) até sua liberação (check-out);



Envia alertas de erros ou suspeita de fraudes via e-mail, SMS, WhatsApp e Push-Notification;



Fornece informações sobre gargalos nas operações;



Armazena imagens de veículos ou da carga para impressão no ticket de pesagem;



Controle de Fluxo (rotas) dos veículos.



BS20

Balança suspensa PRIX.

ESPECIFICAÇÕES TÉCNICAS:

- Material: alumínio anodizado com grau de proteção IP-40;
- Capacidade de Pesagem 300 kg x 0,1 kg a 15.000 kg x 5 kg.;
- Tempo de operação de 50 a 100 horas, dependendo do modo de operação;
- Comunicação (opção com TI400) Wi-fi, Ethernet TCP/IP, RS-232 (impressor e microcomputador).

PRINCIPAIS BENEFÍCIOS



A BS20 possui a opção com indicador, permitindo o envio de dados de pesagem como data, hora, peso líquido, peso bruto e tara, além da interligação de alarmes sonoros e/ou visuais para alerta de operação e desarme da ponte rolante em casos de sobrecarga;



Projetada com alta tecnologia, possuindo controle remoto para configuração e comandos a distância de até 30m;



Podem ser utilizada em qualquer ponte rolante, trazendo versatilidade, confiabilidade e agilidade no processo produtivo, conferindo o peso do material durante a operação;



As balanças BS20 são certificadas pela portaria do INMETRO/DIMEL N°0205/2018.



Displays Remotos

Leitura à distância com nitidez e precisão, sempre em foco nas suas pesagens.

ESPECIFICAÇÕES TÉCNICAS:

- 3 Modelos: DR-200, DR-500 e DR-200x;
- Display de 6 dígitos;
- Índices de proteção: IP40, IP54, IP65, IP66;
- Visibilidade máxima: de 5 até 55 metros.

PRINCIPAIS BENEFÍCIOS



Displays Remotos permitem ótima visibilidade mesmo à distância ou em pontos diferentes do terminal de pesagem;



Os operadores podem visualizar as leituras de peso sem ter que estar diretamente ao lado da balança, facilitando o acesso às informações em ambientes industriais;



O uso do display remoto fornece segurança aos operários que não precisam estar no ambiente de pesagem para ver as informações, evitando possíveis acidentes;



A flexibilidade na instalação permite que o display seja instalado em posições estratégicas para melhor atender às necessidades dos usuários;



A leitura remota minimiza a chance de erros humanos ao interpretar as leituras de peso, contribuindo para a precisão nas operações.



Assistência Técnica

Sempre pronta para te ajudar, em todos os cantos do país.

- 40.000 h/ano em treinamento visando a capacitação contínua de toda a equipe para realizar serviços de instalação, manutenção e calibração;
- Mais de 1.000.000 kg de pesos-padrão dispostos estrategicamente próximo aos clientes e nas Unidades Móveis de Calibração.

PRINCIPAIS BENEFÍCIOS



Atende rápido, não importa o lugar, com presença em todo o território nacional, com equipe capacitada e continuamente treinada;



Mais de 400 técnicos próprios localizados em 23 filiais nas principais capitais e residentes em regiões com desenvolvimento nas áreas industrial, agrícola e de serviços;



Atende diversas marcas de balanças.

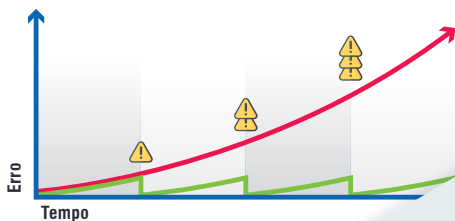

Manutenção e Conformidade

Programas de manutenção e conformidade de balanças.

- Fornecem os requisitos necessários para a documentação dos processos de pesagem.

PRINCIPAIS BENEFÍCIOS



Redução de ocorrências de paradas não programadas;



Preservação do patrimônio;



Aumento da vida útil dos equipamentos;



Confiabilidade operacional das pesagens.

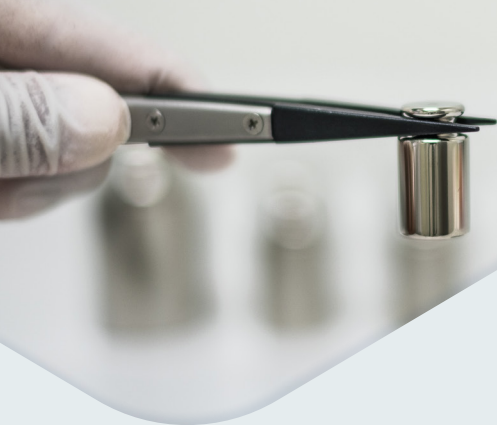

PRINCIPAIS BENEFÍCIOS



Calibração de balanças com autorização e certificação do INMETRO;



Calibração de pesos-padrão e medição de massas diversas de 1g até 500 kg com autorização e certificação do INMETRO;



Facilidade de contar com os serviços RBC em todos os locais do Brasil.

Rede Brasileira de Calibração - RBC

Laboratórios de Calibração próprios e acreditados.

- O Laboratório localizado em São Bernardo do Campo – SP, acreditado sob o número CAL 0222, está habilitado para realizar calibrações de balanças até 200.000 kg nas instalações do cliente, calibração de pesos-padrão e medição de massas diversas de 1 mg até 2000 kg nas dependências do Laboratório;
- O Laboratório localizado em Lauro de Freitas – BA, acreditado sob o número CAL 0658, está habilitado para realizar calibração de pesos-padrão e medição de massas diversas de 1g até 500 kg nas dependências do Laboratório. Consulte nosso escopo no site do Inmetro.



PRINCIPAIS BENEFÍCIOS



Adaptável aos vários tipos de balanças rodoviárias dos mais diversos fabricantes;



Células de carga com saída digital e blindagem contra radiointerferência, descargas elétricas, corrosão, fluência, carregamento fora de centro, temperatura e umidade;



Garantia de cinco anos, inclusive contra raios.

Kit de Conversão

Conversão e atualização de balanças mecânicas em eletromecânicas.

- Adaptável aos vários tipos de balanças rodoviárias, de piso e de bancada, dos mais diversos fabricantes, convertendo-as em balanças eletrônicas, garantindo mais confiabilidade nas pesagens;
- Possibilita a conexão da balança (a indicadores digitais, micros e impressoras) aos mais variados tipos de periféricos para permitir controlar e gerenciar as informações das pesagens.



PRINCIPAIS BENEFÍCIOS



Modelo de contrato que contempla suporte de até 24 horas por dia x 7 dias por semana;



Suporte para as mais diversas situações, contemplando inclusive as mais críticas;



Redução no tempo de operação parada;



Prolongamento na vida útil de máquinas e equipamentos;



Valor preestabelecido, sem surpresas no valor final do atendimento.

Suporte Remoto

Suporte técnico remoto pronto para te atender.

- Reinstalação de sistemas;
- Atualização de sistemas;
- Diagnóstico de falhas gerais;
- Customização de layouts de relatórios, tíquetes e etiquetas;
- Ativação de novas funcionalidades;
- Manutenções gerais em bases de dados;
- Mitigar falhas técnicas e operacionais;
- Criar fluxos e processos para contingências;
- Suporte a operadores, infraestrutura e manutenções gerais.

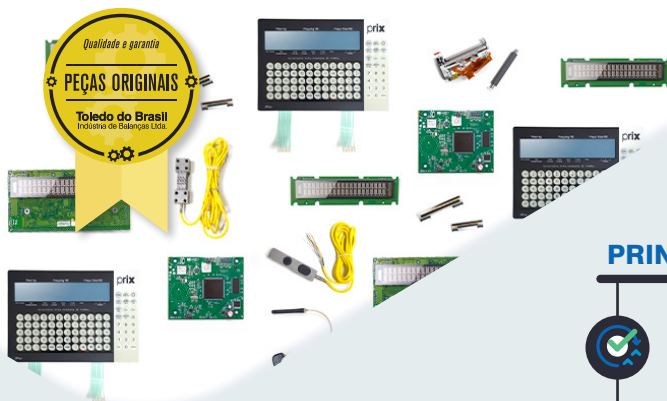

PRINCIPAIS BENEFÍCIOS



A utilização de peças originais Toledo do Brasil garante que o equipamento mantenha seu bom desempenho por mais tempo;



Com garantia e qualidade asseguradas pela empresa líder em pesagem no país, as peças da Toledo do Brasil conferem mais segurança e confiabilidade para a pesagem.

Peças Originais

Peças certificadas pela líder em pesagem no país.



Extensão de plataforma

Extensão de plataforma com aumento de capacidade.

- Adequação de balanças rodoviárias já existentes a mudanças de projetos por meio da extensão da plataforma e aumento da capacidade de pesagem;
- Inspeção e revisão detalhada dos principais pontos sujeitos a desgaste e deterioração, causados pelo uso e pelas condições ambientais.

PRINCIPAIS BENEFÍCIOS



Adequação de balanças rodoviárias já existentes;



Custos reduzidos em relação à aquisição de um novo equipamento;



Aumento da vida útil e garantia de pesagens precisas ao longo dos anos.



Locação

Locação de balanças, pesos e massas-padrão.

- Disponibiliza certificados de calibração que atendem às normas ISO 9001 e da Rede Brasileira de Calibração – RBC;
- Abate as despesas da locação da sua receita, reduzindo seu imposto de renda;
- Disponibiliza a balança certa para cada aplicação, garantindo maior velocidade nas operações de pesagem ou contagem.

PRINCIPAIS BENEFÍCIOS



Mantém o capital da empresa livre para outros investimentos;



Elimina despesas com estocagem, manutenção e depreciação de equipamentos;



Locações temporárias e permanentes;



Disponibiliza a Assistência Técnica Toledo do Brasil de modo constante e gratuito.

Toledo do Brasil

Indústria de Balanças Ltda.

0800 545 41 22
toledobrasil.com

Araçatuba, SP	(18) 3303-7000
Belém, PA	(91) 3182-8900
Belo Horizonte, MG	(31) 3326-9700
Campinas (Valinhos), SP	(19) 3829-5800
Campo Grande, MS	(67) 3303-9600
Cuiabá, MT	(65) 3928-9400
Curitiba (Pinhais), PR	(41) 3521-8500
Fortaleza, CE	(85) 3391-8100
Goiânia, GO	(62) 3612-8200
Lúís Eduardo Magalhães, BA	(77) 2122-0500
Manaus, AM	(92) 3212-8600
Maringá, PR	(44) 3306-8400
Palmas, TO	(63) 3232-5200
Porto Alegre (Canoas), RS	(51) 3406-7500
Recife, PE	(81) 3878-8300
Ribeirão Preto, SP	(16) 3968-4800
Rio de Janeiro, RJ	(21) 3544-7700
Salvador (Lauro de Freitas), BA	(71) 3505-9800
S. J. dos Campos, SP	(12) 3203-8700
São Paulo (S. B. Campo), SP	(11) 4356-9000
Sorriso, MT	(65) 3928-9400
Uberlândia, MG	(34) 3303-9500
Vitória (Serra), ES	(27) 3182-9900

Toledo do Brasil

Indústria de Balanças Ltda.

0800 545 41 22

toledobrasil.com

